



brochure

VOIES
LACRYMALES
ORBITE
PAUPIÈRE



Ophtha
FRANCE

ŒIL SEC

- Plug 1® _____ page 5
- Flex Plug® _____ page 6
- Superflex® _____ page 6
- Soft Plug® _____ page 7
- Form Fit® _____ page 8
- Extended Duration Plug® _____ page 9
- Extended Duration Plug® 180 _____ page 9

LARMOIEMENT

- Tear Flow® _____ page 11

CHIRURGIE ORBITO-PALPÉBRALE

- Implants Medpor Barrier® _____ page 12
- Implants Medpor Titan® _____ page 13
- Sphères Medpor _____ page 14
- Sphères à tunnels et surface lisse Medpor _____ page 14
- Feuilles Medpor _____ page 15
- Formes Medpor pour énoptalmie _____ page 15
- Adaptateurs oculaires _____ page 16

INSTRUMENTS ET ACCESSOIRES

- Sondes et Stylets _____ page 17
- Gauge _____ page 18
- Boîte pour chirurgie palpébrale _____ page 19
- Pack pour dacryocystorhinostomie _____ page 20
- Coques oculaires _____ page 21

INDEX _____ page 22

Œil Sec

Le syndrome de l'œil sec

PATHOLOGIE

L'œil sec est dû à une anomalie de la quantité de larmes produites ou à une qualité médiocre du film lacrymal.

ETIOLOGIE

Facteurs environnementaux (travail devant écran, pollution, tabac, alimentation déséquilibrée), physiologiques ou génétiques, ainsi que l'âge.

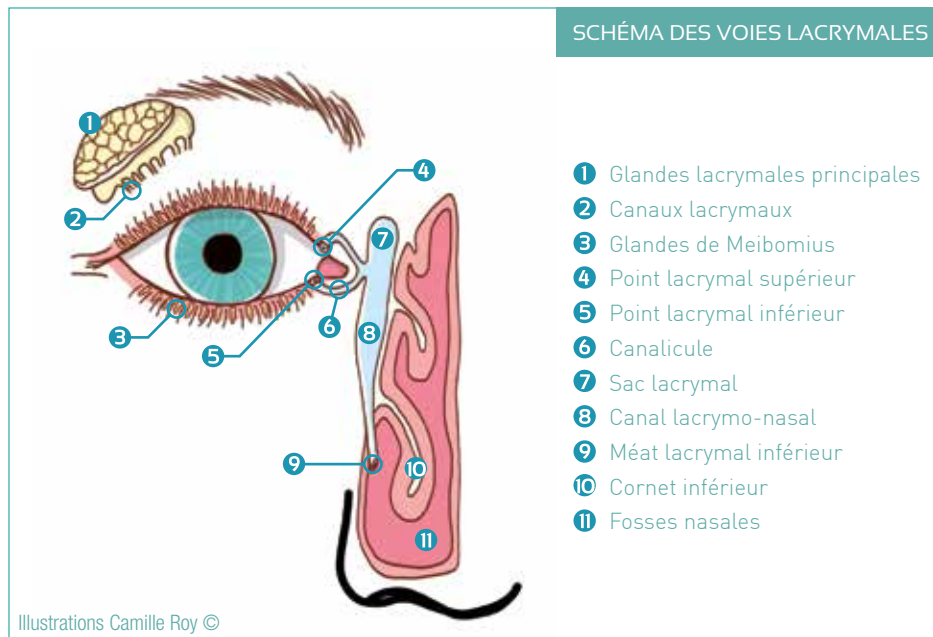

SYMPTÔMES

L'œil sec ou syndrome sec se manifeste par une irritation conjonctivale et cornéenne, se traduisant par une gêne et des sensations de brûlure ou de présence de corps étranger.

En France, 10 à 15 % des personnes âgées de plus de 65 ans utilisent des substituts lacrymaux en permanence ou de façon régulière, afin de réduire les inconvénients et l'inconfort induits par cette pathologie.

Plug 1®

Le bouchon méatique Plug 1® est l'aboutissement de 40 années d'expérience d'Eagle dans le traitement de la sécheresse oculaire.

- Taille unique (méats de 0.5 à 0.8 mm)
- Préchargé
- Design optimisé, souple et ergonomique
- Colerette ultra-fine
- Insertion facilitée
- Retrait aisé à la pince



CARACTÉRISTIQUES

MATÉRIAU	Silicone souple
PRÉSENTATION	Préchargé
RÉFÉRENCE	30012
CONDITIONNEMENT	Par 2

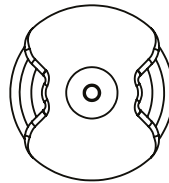
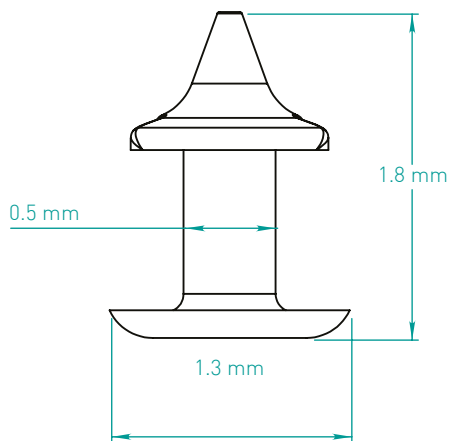

Vue de dessous
Bulbe

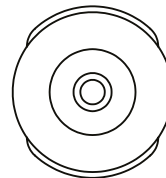

Vue de dessus
Collerette



MISE EN PLACE

L'injecteur facilite l'application.

Utiliser l'extrémité dilatatrice du pose-clou afin de dilater progressivement le point lacrymal.

Maintenir le pose-clou entre le pouce et l'index et appuyer pour insérer le clou.

Flex Plug®

- **Ajustement optimum**

Le corps nervuré du Flex Plug® et du Superflex® offrent une excellente flexibilité. Le bouchon se comprime, s'allonge et se plie au niveau du corps, ainsi que du rebord.

- **Stabilité accrue**

Les bourrelets extérieurs offrent 30% de surface supplémentaire environ, augmentant ainsi le contact tissulaire.

- **Confort du patient**

La collerette super fine réduit le contact cornéen pour une tolérance et un confort inégalés.

CARACTÉRISTIQUES

MATÉRIAU	Silicone					
PRÉSENTATION	Préchargé Code couleur par taille					
CONDITIONNEMENT	Boîte de 2 bouchons stériles					
RÉFÉRENCE	30742	30752	30762	30772	30782	30792
DIAMÈTRE	0.4 mm	0.5 mm	0.6 mm	0.7 mm	0.8 mm	0.9 mm



Superflex®

- **Stabilité accrue**

- **Large gamme de diamètres**

CARACTÉRISTIQUES

MATÉRIAU	Silicone										
PRÉSENTATION	Préchargé Code couleur par taille										
CONDITIONNEMENT	Boîte de 2 bouchons stériles										
RÉFÉRENCE	31732	31742	31752	31762	31772	31782	31792	31702	31712	31722	31802
DIAMÈTRE	0.3 mm	0.4 mm	0.5 mm	0.6 mm	0.7 mm	0.8 mm	0.9 mm	1.0 mm	1.1 mm	1.2 mm	1.3 mm

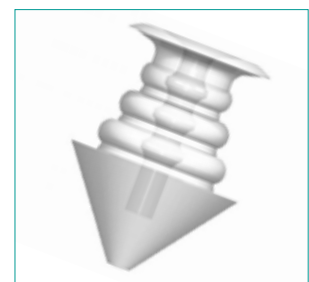

Soft Plug®

Un rebord à profil réduit, un silicone plus souple et plus doux, permettent de maximiser le confort patient. Si le bulbe en pointe de ce bouchon permet d'en simplifier l'insertion, la largeur de l'ancrage et du rebord permettent d'en sécuriser le positionnement.

- Collet fine et droite pour une meilleure tolérance
- Préchargé sur son pose-clou
- Dilatateur intégré
- Facile à retirer à l'aide d'une pince
- Grand choix de taille

CARACTÉRISTIQUES

MATÉRIAU	Silicone souple				
PRÉSENTATION	Préchargé				
NOM	Oasis MICRO	Oasis MINI	Oasis PETITE	Oasis SMALL	Oasis MEDIUM
RÉFÉRENCE PAR 1	6610S	6611S	6612S	6613S	6614S
TAILLE DU POINT LACRYMAL	0.4 mm	0.5 mm	0.6 mm	0.7 mm	0.8 mm



Le bouchon **Soft Plug®** se divise en 3 parties :

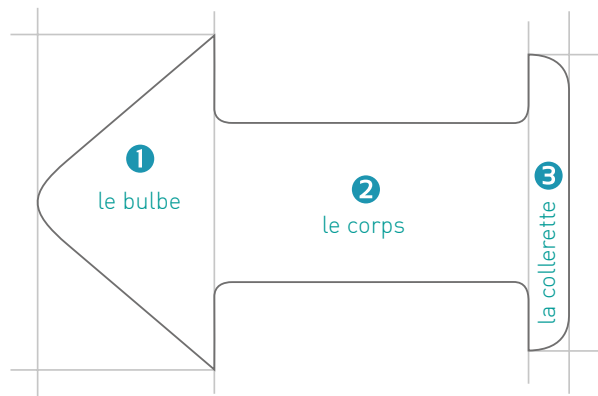

MISE EN PLACE

L'injecteur facilite l'application.

Utiliser l'extrémité dilatatrice du pose-clou afin de dilater progressivement le point lacrymal.

Maintenir le pose-clou entre le pouce et l'index et appuyer pour insérer le clou.



Form Fit®

FORM FIT® : LA SOLUTION TAILLE UNIQUE

Une fois inséré par le point lacrymal, le contact avec le film lacrymal entraîne l'hydratation et l'expansion de **Form Fit®**. Le bouchon remplit alors la cavité canaliculaire et en épouse parfaitement les formes.

Form Fit® ne nécessite ni rebord, ni ancrage, offrant une solution atraumatique.



FORM FIT® : LA SOLUTION PRÉCHARGÉE

Insérer **Form Fit®** à l'aide de l'injecteur (fig.1).

En quelques secondes, **Form Fit®** s'hydrate et s'étend dans la cavité canaliculaire (fig.2).

En 10 minutes, le bouchon en hydrogel a pris la forme de la cavité canaliculaire, la mise en place est terminée (fig.3 et fig.4).

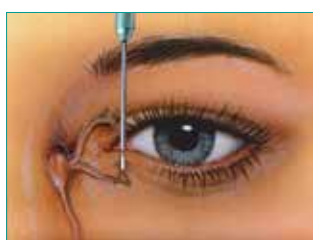

FIG.1



FIG.2



FIG.3



FIG.4



CARACTÉRISTIQUES

MATÉRIAU	Hydrogel
DIMENSIONS	0.3 x 2.5 mm (état sec)
STOCKAGE	Température ambiante
RÉFÉRENCE	6303T
CONDITIONNEMENT	Par 2

Pour retirer le bouchon **Form Fit®**, créer simplement une pression à l'aide d'une solution saline. Le bouchon hydrogel est éjecté par les voies nasales.

Form Fit® est parfaitement biocompatible et ne provoque pas de sensation de corps étranger.

> Voir mentions légales page 25.

Extended Duration Plug®



Les bouchons résorbables **Extended Duration Plug®** ont été créés afin d'apporter au patient un confort optimal jusqu'à 3 mois.

On observe en moyenne un pic de sécheresse 3 semaines après les interventions de réfractive par laser ou lasik. Ces bouchons résorbables représentent une solution durable et efficace dans le traitement de l'œil sec lié à ce type de chirurgie.

CARACTÉRISTIQUES

MATÉRIAU	Vicryl
DIMENSIONS & RÉFÉRENCES	0.3 mm / Ref. 6403A
	0.4 mm / Ref. 6404A
	0.5 mm / Ref. 6405A
CONDITIONNEMENT	Boîte de 10 sachets de 2 unités



Extended Duration Plug® 180



- Jusqu'à **180 jours** de soulagement des symptômes de sécheresse oculaire
- Longueur : 2 mm

CARACTÉRISTIQUES

MATÉRIAU	Polymère synthétique résorbable (polydioxanone)
DIMENSIONS & RÉFÉRENCES	0.3 mm / Ref. 6203-A
	0.4 mm / Ref. 6204-A
	0.5 mm / Ref. 6205-A
CONDITIONNEMENT	Boîte de 10 sachets de 2 unités

Larmoiement

PATHOLOGIE

Le larmoiement excessif ou épiphora peut être dû à une hypersécrétion des glandes lacrymales, mais elle est plus souvent la conséquence d'une obstruction congénitale ou acquise des voies de drainage de l'appareil lacrymal inférieur.

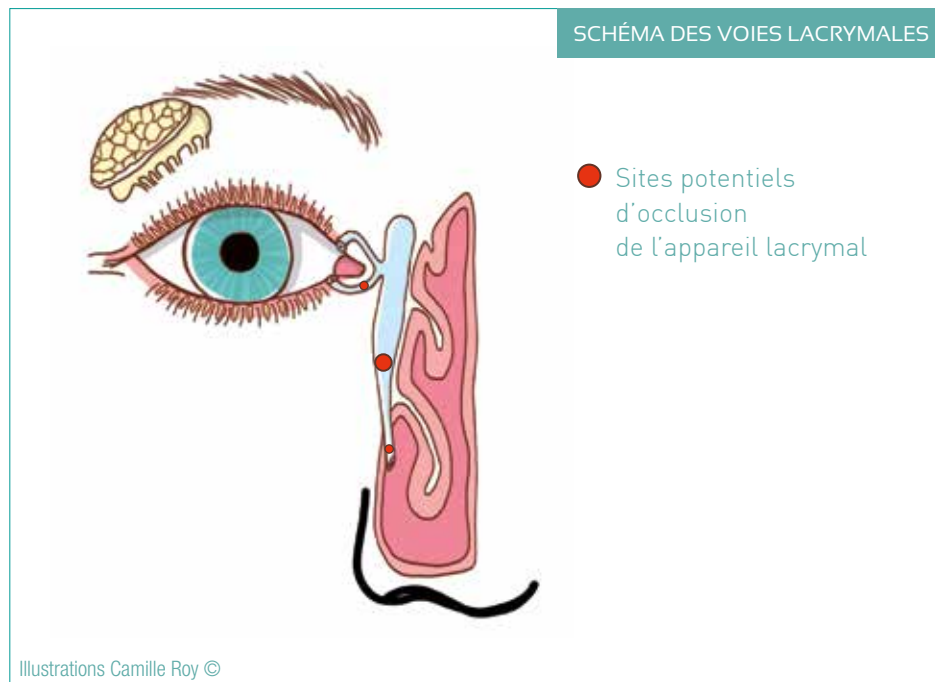

ÉTIOLOGIE

Sténose des voies lacrymales inférieures ou atrésie du point lacrymal, malformation palpébrale (entropion, ectropion).

SYMPTÔMES

Le larmoiement se manifeste par l'augmentation du lac lacrymal, un épiphora ou des croûtes sur les cils.

Tear Flow®

Une lumière jusqu'à 150% plus importante que sur un clou-trou classique.*

Le **Tear Flow®** a été conçu pour traiter les larmoiements consécutifs à une atrésie totale ou partielle du point lacrymal. Comme un conformateur, il dilate le méat lacrymal, autorisant le passage des larmes.

Le design breveté est désormais disponible avec une lumière plus importante.

Elle permet notamment un écoulement amélioré dans les cas où une occlusion totale n'est pas souhaitée.

- Augmentation du flux lacrymal
- Bord fin breveté pour un confort optimal
- Corps fuselé pour un bon maintien
- Préchargé sur son pose-clou
- Facile à retirer à l'aide d'une pince
- Grand choix de taille

CARACTÉRISTIQUES

MATÉRIAU	Silicone souple					
PRÉSENTATION	Préchargé					
RÉFÉRENCE	3005	3006	3007	3008	3009	3010
DIAMÈTRE EXTERNE	0.5 mm	0.6 mm	0.7 mm	0.8 mm	0.9 mm	1.0 mm
DIAMÈTRE LUMIÈRE	0.2 mm	0.3 mm	0.3 mm	0.3 mm	0.4 mm	0.5 mm
CONDITIONNEMENT	Par 2					



Le clou-trou **Tear Flow®** se divise en 3 parties :

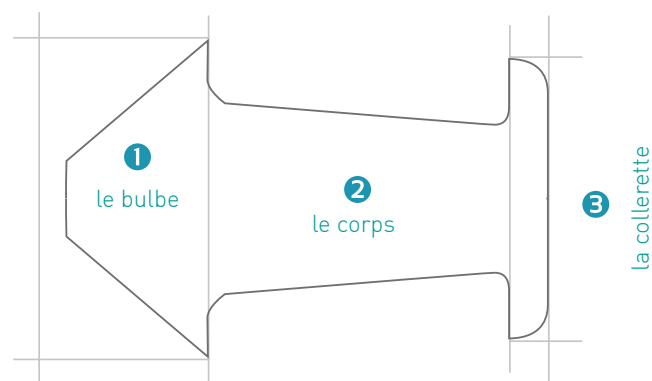

*En comparaison avec le Flow Controller, clou-trou classique présentant une lumière de 0.2 mm.

Implants Medpor Barrier®

Les implants **Medpor Barrier®** sont conçus pour empêcher la fixation du tissu sur la surface de l'implant. La Barrier est composée de polyéthylène non poreux, de haute densité et liée thermiquement au matériau poreux sans adhésif ni additif. Le côté poreux de l'implant est conçu pour se vasculariser de la même manière que l'implant Medpor normal.

Les feuilles Barrier sont disponibles en deux tailles, avec une Barrier en trompette ou rectangulaire.

Les feuilles à mini-plaque, à microplaque et les feuilles à cannelure unique à microplaque sont également disponibles avec une surface Barrier.

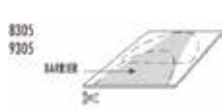
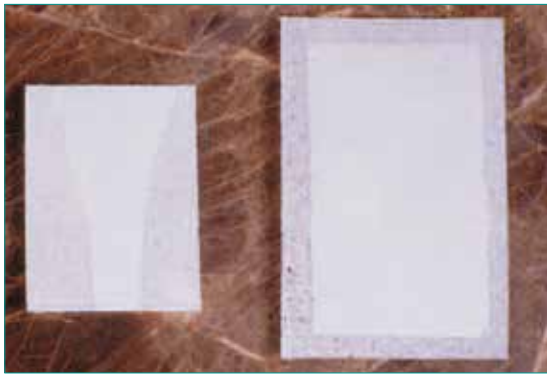

CARACTÉRISTIQUES

RÉFÉRENCE	DESCRIPTION	A	B	C
8305	Implant pour plancher orbitaire	38 mm	50 mm	1 mm
9305	Implant pour plancher orbitaire	38 mm	50 mm	1.6 mm
8312	Rectangle	50 mm	76 mm	1 mm
9312	Rectangle	50 mm	76 mm	1.6 mm

Implants Medpor Titan®

Les feuilles **Medpor Titan®** sont prévues pour les applications sans contrainte de charge de la chirurgie reconstructive / esthétique cranio-faciale et de la réparation des traumatismes cranio-faciaux.

Les implants en treillis de titane et en polyéthylène Medpor sont depuis longtemps utilisés avec succès dans la réparation des traumatismes. Lorsqu'il est coupé, le treillis de titane traditionnel peut présenter des points et des bords coupants, qui peuvent rendre son insertion difficile. Le treillis de titane incrusté dans une fine feuille de polyéthylène haute densité minimise les bords coupants même lorsque l'implant est coupé.

Le treillis de titane est radio-opaque, ce qui permet de visualiser l'implant sur les radiographies et les tomodensitométries. Le treillis de titane utilisé dans le biomatériau Medpor peut permettre au chirurgien de modeler l'implant selon la forme souhaitée tout en garantissant la solidité habituellement associée à un implant Medpor traditionnel beaucoup plus épais.

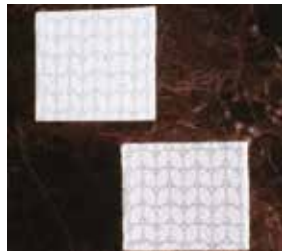

Brevet américain n°7655,047

CARACTÉRISTIQUES

RÉFÉRENCE	DESCRIPTION	A	B	C
81020	MTM	76 mm	50 mm	0.85 mm
81021	MTM	38 mm	50 mm	0.85 mm
81022	MTM	38 mm	50 mm	1.5 mm
81023	MTM	76 mm	50 mm	1.5 mm
81024	BTB	38 mm	50 mm	0.6 mm
81025	BTB	76 mm	50 mm	0.6 mm
81026	MTB	38 mm	50 mm	1.0 mm
81027	MTB	76 mm	50 mm	1.0 mm
81028	MTB	38 mm	50 mm	1.6 mm
81029	MTB	76 mm	50 mm	1.6 mm

Les chirurgiens peuvent choisir entre trois types de feuilles Medpor Titan® :

- L'Implant Medpor **Titan Medpor® (MTM)** est un polyéthylène poreux, de haute densité avec un treillis de titane incrusté, fournissant potentiellement les avantages de l'intégration fibrovasculaire du tissu hôte du patient dans la feuille.
- L'implant Medpor **Titan Barrier® (MTB)** est une feuille de treillis de titane intégré dans une matrice de polyéthylène poreux avec une surface Barrier solide d'un côté, permettant potentiellement une croissance interne fibrovasculaire uniquement sur le côté poreux de l'implant.
- L'implant Medpor **Titan Double Barrier® (BTB)** est un treillis de titane incrusté dans un polyéthylène solide, de haute densité qui fait office de Barrier à la fixation des tissus et peut faciliter le positionnement de l'implant.

Sphères Medpor

Les sphères Medpor offrent aux chirurgiens des matériaux poreux biocompatibles pour la reconstruction orbitaire consécutive à des interventions d'énucléation et d'éviscération. La structure des pores, interconnectée et omnidirectionnelle, du biomatériau Medpor peut permettre une vascularisation et une croissance interne des tissus mous. Des muscles extra-oculaires sains peuvent être suturés directement à l'implant ou à une couche de tissus sus-jacente.

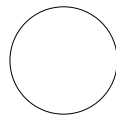

CARACTÉRISTIQUES

RÉFÉRENCE	DESCRIPTION	TAILLE
6316	Sphère Diamètre	14 mm
6326	Sphère Diamètre	16 mm
6327	Sphère Diamètre	18 mm
6317	Sphère Diamètre	20 mm
6322	Sphère Diamètre	22 mm

Sphères à tunnels et surface lisse Medpor

Les sphères à tunnels et surface lisse (SST-EZ) ont une surface antérieure lisse et poreuse, et des tunnels de suture pour faciliter la jonction du muscle droit sans utiliser de matériau d'enveloppement d'implant.

Les orifices de suture et les tunnels courbés des SST-EZ Medpor de nouvelle conception peuvent faciliter l'insertion des aiguilles ophtalmiques généralement utilisées pour attacher les muscles extra-oculaires à l'implant. Les deux fils de suture d'un muscle passent par chaque tunnel.

Chaque extrémité de muscle peut être tirée à 3 mm maximum de l'extrémité antérieure de l'implant ou peut rester à l'arrière, au site d'attachement souhaité.

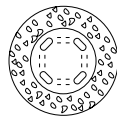

CARACTÉRISTIQUES

RÉFÉRENCE	DESCRIPTION	TAILLE
80008	Sphère SST-EZ	16 mm
80010	Sphère SST-EZ	18 mm
80012	Sphère SST-EZ	20 mm
80014	Sphère SST-EZ	22 mm

Feuilles Medpor

Les feuilles en biomatériau Medpor offrent au chirurgien d'excellentes options pour la reconstruction et l'augmentation cranio-faciale. Les implants stériles en emballages individuels sont disponibles prêts à l'emploi, et permettent de gagner du temps et de faire des économies en n'ayant pas à récupérer de greffe. Les feuilles medpor sont disponibles en plusieurs tailles et leur épaisseur varie de 0,25 mm à 3 mm.

CARACTÉRISTIQUES

FEUILLES MEDPOR

REF.	A	B	C
6330	38 mm	50 mm	1.5 mm
6331	50 mm	76 mm	1.5 mm
8662	76 mm	127 mm	1.5 mm
9562	38 mm	50 mm	3.0 mm



> Voir mentions légales page 25.

FEUILLES MEDPOR ULTRA FINES

REF.	A	B	C
7210	38 mm	50 mm	0.85 mm
7212	50 mm	76 mm	0.85 mm
7214	76 mm	127 mm	0.85 mm

FEUILLES MEDPOR MICRO FINES

REF.	A	B	C
83020	38 mm	50 mm	0.25 mm
83022	38 mm	50 mm	0.35 mm
8438	30 mm	50 mm	0.40 mm
83029	38 mm	50 mm	0.45 mm
83030	76 mm	50 mm	0.45 mm

Formes Medpor pour énoptalmie

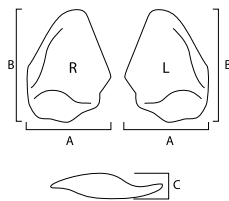

La clavette Medpor pour énoptalmie imite le contour du plancher orbitaire et est conçue pour augmenter le volume afin de redonner à l'orbite sa forme et sa taille normales. Les clavettes pour énoptalmie sont fournies en orientation droite et gauche et en deux tailles : normale avec un volume de 2 ml et large avec un volume de 3 ml.

CARACTÉRISTIQUES

REF.	DESCRIPTION	C	B	C
9541	Normale - Gauche	22 mm	31 mm	7 mm
9542	Normale - Droite	22 mm	31 mm	7 mm
9543	Large - Gauche	28 mm	40 mm	7.5 mm
9544	Large - Droite	28 mm	40 mm	7.5 mm

Adaptateurs oculaires

Les adaptateurs oculaires sont conçus pour être utilisés après l'intervention chirurgicale pour empêcher la fermeture ou les adhérences pendant le processus de cicatrisation. Les adaptateurs sont de petits dispositifs en acrylique, en forme de coupe, dont les surfaces internes sont façonnées de manière à ressembler à la courbure de l'orbite.

Les adaptateurs oculaires Medpor sont fournis stériles, sous forme ventilée et non ventilée.

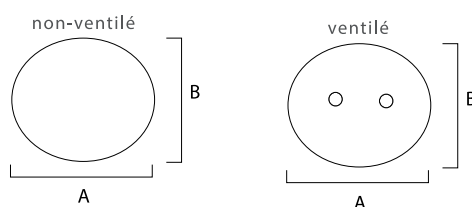

CARACTÉRISTIQUES

REF.	DESCRIPTION	A	B	C
9547	Non ventilé - Petit	22 mm	19 mm	4.4 mm
9548	Non ventilé - Moyen	24 mm	21 mm	5.3 mm
9549	Non ventilé - Grand	25 mm	22 mm	5.6 mm
9778	Ventilé - Petit	22 mm	19 mm	4.4 mm
9779	Ventilé - Moyen	24 mm	21 mm	5.3 mm
9780	Ventilé - Grand	25 mm	22 mm	5.6 mm

Sondes et stylets

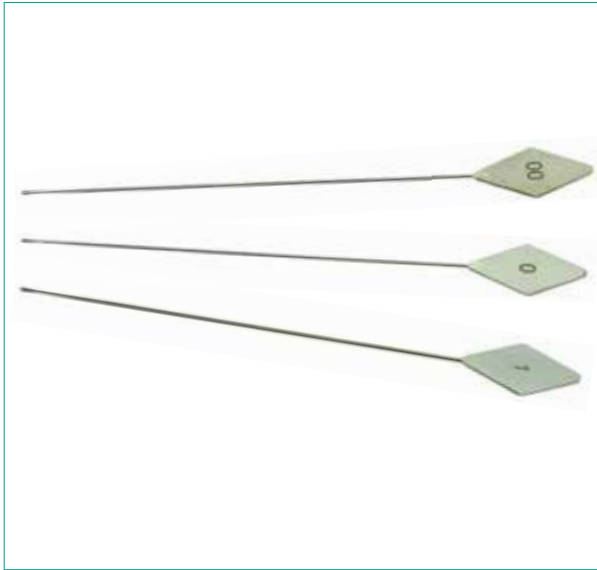

CARACTÉRISTIQUES

SONDES DE GALEZOWSKI

MATÉRIAU	Acier inoxydable Embout olivaire Restérilisable
----------	---

RÉFÉRENCES

N°00	F602A diamètre 0.7 mm
N°0	F603A diamètre 0.8 mm
N°1	F604A diamètre 0.9 mm



CARACTÉRISTIQUES

STYLETS DILATATEURS

MATÉRIAU	Acier inoxydable Conique, bout mousse Restérilisable
----------	--

RÉFÉRENCES

FIN	F615A
MOYEN	F616A
DOUBLE	F618A

Gauge



GAUGE POUR POINT LACRYMAL

Il s'agit d'un système complet de mesure / dilatation en un seul instrument. Il peut être utilisé pour mesurer et dilater de 0.5 mm à 1.0 mm de diamètre, par incréments de 0.1mm. L'une des pointes permet de mesurer / dilater à 0.5, 0.6 et 0.7 mm; la pointe opposée à 0.8, 0.9, et 1.0 mm.

- Un seul instrument de mesure : remplace un jeu de gauges complet
- Pointes délimitées graduées aux deux extrémités
- Peut être utilisé pour la pose de tout type de bouchon méatique
- Mesure et dilate de 0.5 mm à 1.0 mm de diamètre
- Restérilisable

CARACTÉRISTIQUES

NOM	RÉFÉRENCE	CONDITIONNEMENT
Gauge	F619A	Par boîte de 1

Boîte pour chirurgie palpébrale

CHIRURGIE PALPÉBRALE

Ce pack contient :

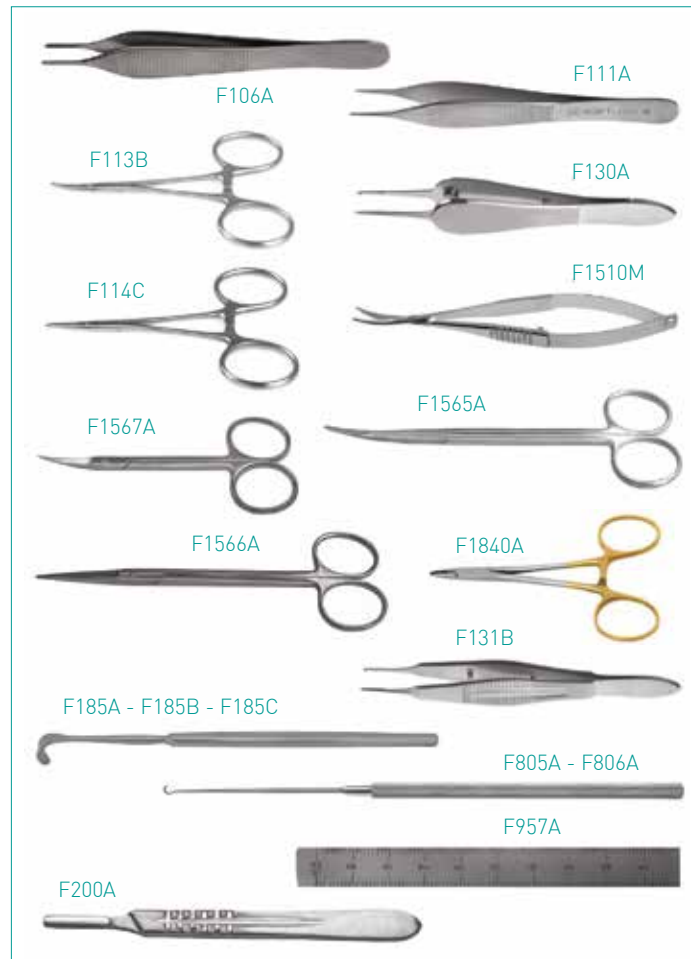

RÉFÉRENCE	DESSCRIPTIF	QTITÉ	RÉFÉRENCE	DESSCRIPTIF	QTITÉ
F106A	Pince à disséquer d'ADSON striée	2	F131B	Pince à suture de Jayle	1
F111A	Pince à fixer d'ADSON 1 x 2 dents	2	F1840A	Porte-aiguilles de HALSEY mors tungstène (11 cm)	1
F113B	Pince de HALSTEAD courbe sans dent	1	F185A	Releveur de paupières de Desmarres	1
F114C	Pince de HALSTEAD droite sans dent	1	F185B	Au choix, petit (F185A), moyen (F185B),	
F130A	Pince à suture de PAUFIQUE	1	F185C	grand (F185C)	
F1510M	Ciseaux corps plat de Castroviejo courbes, mousses (12 cm)	1	F805A	Crochet à chalazion de GILLIS petit	2
F1565A	Ciseaux de RAGNELL	1	F806A	Crochet à chalazion de GILLIS grand	2
F1566A	Ciseaux de JOSEPH droits	1	F957A	Réglette graduée en demi mm, longueur 10 cm	1
F1567A	Ciseaux de STREIFF	1	F200A	Manche bistouri n°3	1

Pack pour dacryocystorhinostomie

DACRYOCYSTORHINOSTOMIE

Ce pack contient :

RÉFÉRENCE	DESSCRIPTIF	QTITÉ
F200B	Bistouri Meunier	1
F1568A	Ciseaux de Mayo courbes	1
F1565A	Ciseaux de Ragnell	1
F1847A	Pince de Blakerley	1
F1846A	Pince endonasale à mors striés 11 cm	1
F603A	Sonde de Galezowski, embout olivaire 0,8 mm	1
F602A	Sonde de Galezowski, embout olivaire 0,7 mm	1
F500A	Canule à voies lacrymales de Galezowski droite 0,6 x 8 mm	1
F618A	Stylet de Castroviejo double, fin et moyen - mousse	1
F1849A	Pince de Politzer sans dent	1
F1850A	Pince de Leriche sans dent	1
F114C	Pince de Halstead droite sans dent	1
F958A	Rongeur à DCR de Kerisson 3 mm	1
F192B	Écarteur de Volkmann à 4 griffes	1
F132A	Pince de Bishop Harmon droite 1 x 2, dents de 0,15 mm	1
F958D	Emporte pièce de Citelli 1.5 mm	1

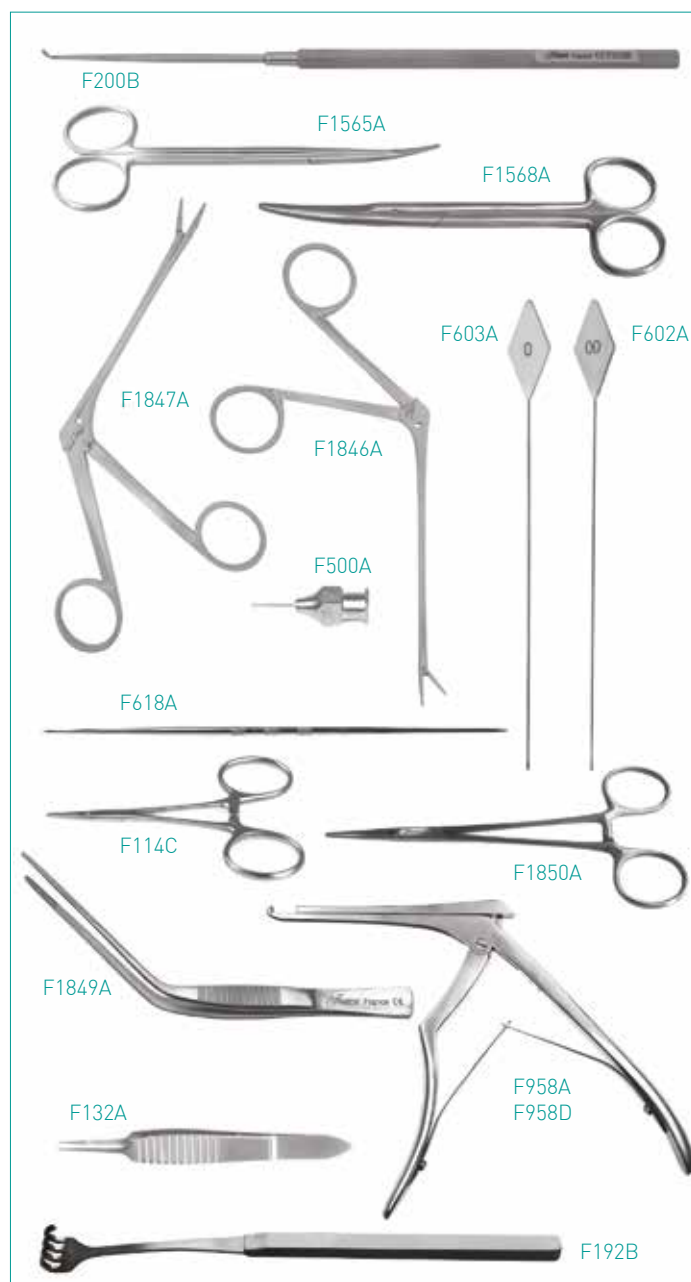

Coques oculaires

COQUES PROTECTRICES

Protège l'œil lors de la réalisation d'une chirurgie de blépharoplastie au laser.



- La face postérieure et les bords arrondis sont parfaitement polis, afin d'assurer un confort et une sécurité optimum.
- Mécanisme de préhension par cheville, boucle ou poignée pour faciliter le placement et le retrait.

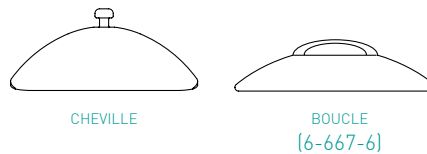

CARACTÉRISTIQUES

MATÉRIAU Inox autoclavable

RÉFÉRENCE	DÉSIGNATION	DIMENSIONS
6-667-2	Coque protectrice de Egi-Rabkin, large	19 x 22 mm
6-667-3	Coque protectrice de Egi-Rabkin, medium	18.5 x 21 mm
6-667-4	Coque protectrice de Egi-Rabkin, petite	18 x 20 mm
6-667-6	Coque protectrice de Egi-Miyata, medium	18.5 x 21 mm

NOM	RÉFÉRENCE	CONDITIONNEMENT	DIMENSIONS	CE
Plug 1®	30012	Par 2		CE 2797
Flex Plug®	30742 30752 30762 30772 30782 30792	Boîte de 2 bouchons stériles	0.4 mm 0.5 mm 0.6 mm 0.7 mm 0.8 mm 0.9 mm	CE 2797
Superflex®	31732 31742 31752 31762 31772 31782 31792 31702 31712 31722 31802	Boîte de 2 bouchons stériles	0.3mm 0.4mm 0.5mm 0.6mm 0.7mm 0.8mm 0.9mm 1.0mm 1.1mm 1.2mm 1.3mm	CE 2797
Soft Plug®	Oasis MICRO : 6610S Oasis MINI : 6611S Oasis PETITE : 6612S Oasis SMALL : 6613S Oasis MEDIUM : 6614S	Par 1	0.4 mm 0.5 mm 0.6 mm 0.7 mm 0.8 mm	CE 0297
Form Fit®	6303T	Par 2	0.3 x 2.5 mm (état sec)	CE 0297
Extended Duration Plug®	6403A 6404A 6405A	10 sachets de 2	0.3 mm 0.4 mm 0.5 mm	CE 0297
Extended Duration Plug® 180	6203-A 6204-A 6205-A	10 sachets de 2	0.3 mm 0.4 mm 0.5 mm	CE 0297
Tear Flow®	3005 3006 3007 3008 3009 3010	Par 2	0.5 mm 0.6 mm 0.7 mm 0.8 mm 0.9 mm 1.0 mm	CE 2797
Implants Medpor Barrier®	8305 9305 8312 9312	Par 1	A : 38 mm - B : 50 mm - C : 1 mm A : 38 mm - B : 50 mm - C : 1.6 mm A : 50 mm - B : 76 mm - C : 1 mm A : 50 mm - B : 76 mm - C : 1.6 mm	CE 0197
Implants Medpor Titan®	81020 81021 81022 81023 81024 81025 81026 81027 81028 81029	Par 1	A : 76 mm - B : 50 mm - C : 0.85 mm A : 38 mm - B : 50 mm - C : 0.85 mm A : 38 mm - B : 50 mm - C : 1.5 mm A : 76 mm - B : 50 mm - C : 1.5 mm A : 38 mm - B : 50 mm - C : 0.6 mm A : 76 mm - B : 50 mm - C : 0.6 mm A : 38 mm - B : 50 mm - C : 1.0 mm A : 76 mm - B : 50 mm - C : 1.0 mm A : 38 mm - B : 50 mm - C : 1.6 mm A : 76 mm - B : 50 mm - C : 1.6 mm	CE 0197
Sphères Medpor	6316 6326 6327 6317 6322	Par 1	14 mm 16 mm 18 mm 20 mm 22 mm	CE 0197

NOM	RÉFÉRENCE	CONDITIONNEMENT	DIMENSIONS	CE
Sphères à tunnels et surface lisse Medpor	80008 80010 80012 80014	Par 1	16 mm 18 mm 20 mm 22 mm	CE 0197
Feuilles Medpor micro fines	83020 83022 8438 83029 83030	Par 1	A : 38 mm - B : 50 mm - C : 0.25 mm A : 38 mm - B : 50 mm - C : 0.35 mm A : 30 mm - B : 50 mm - C : 0.40 mm A : 38 mm - B : 50 mm - C : 0.45 mm A : 76 mm - B : 50 mm - C : 0.45 mm	CE 0197
Feuilles Medpor ultra fines	7210 7212 7214	Par 1	A : 38 mm - B : 50 mm - C : 0.85 mm A : 50 mm - B : 76 mm - C : 0.85 mm A : 76 mm - B : 127 mm - C : 0.85 mm	CE 0197
Feuilles Medpor	6330 6331 8662 9562	Par 1	A : 38 mm - B : 50 mm - C : 1.5 mm A : 50 mm - B : 76 mm - C : 1.5 mm A : 76 mm - B : 127 mm - C : 1.5 mm A : 38 mm - B : 50 mm - C : 3.0 mm	CE 0197
Formes Medpor pour énophtalmie	9541 9542 9543 9544	Par 1	A : 22 mm - B : 31 mm - C : 7 mm A : 22 mm - B : 31 mm - C : 7 mm A : 28 mm - B : 40 mm - C : 7.5 mm A : 28 mm - B : 40 mm - C : 7.5 mm	CE 0197
Adaptateurs oculaire	9547 9548 9549 9778 9779 9780	Par 1	A : 22 mm - B : 19 mm - C : 4.4 mm A : 24 mm - B : 21 mm - C : 5.3 mm A : 25 mm - B : 22 mm - C : 5.6 mm A : 22 mm - B : 19 mm - C : 4.4 mm A : 24 mm - B : 21 mm - C : 5.3 mm A : 25 mm - B : 22 mm - C : 5.6 mm	CE 0197
Sonde de Galezowski	F602A (n°00) F603A (n°0) F604A (n°1)	Par 1	Diamètre : 0.7 mm Diamètre : 0.8 mm Diamètre : 0.9 mm	CE
Stylet dilatateur	F615A (fin) F616A (moyen) F618A (double)	Par 1		CE
Gauge pour point lacrymal	F619A	Boîte de 1		CE
Coques oculaires	6-667-2 6-667-3 6-667-4 6-667-6	Par 1	19 x 22 mm 18.5 x 21 mm 18 x 20 mm 18.5 x 21 mm	CE

NOM	RÉFÉRENCE	CONDITIONNEMENT	DIMENSIONS	CE
Boîte pour chirurgie palpébrale	F106A	x 2		CE
	F111A	x 2		
	F113B	x 1		
	F114C	x 1		
	F130A	x 1		
	F1510M	x 1		
	F1565A	x 1		
	F1566A	x 1		
	F1567A	x 1		
	F1840A	x 1		
	F185A	x 1		
	F185B	x 1		
	F185C	x 1		
	F805A	x 2		
	F806A	x 2		
F957A	x 1			
Pack pour Dacryocysto-rhinostomie	F114C	x 1		CE
	F132A	x 1		
	F192B	x 1		
	F500A	x 1		
	F602A	x 1		
	F603A	x 1		
	F618A	x 1		
	F958A	x 1		
	F958D	x 1		
	F200B	x 1		
	F1568A	x 1		
	F1847A	x 1		
	F1846A	x 1		
	F1849A	x 1		
	F1850A	x 1		

Mentions légales

PLUG 1® / FLEX PLUG® / SUPERFLEX® / TEAR FLOW®

Plug 1® / Flex Plug® / Superflex® / Tear Flow® sont des dispositifs médicaux de classe IIb. Fabricant : Katena Products, Inc. / Distributeur : Ophta-France / Organisme notifié : BSI / CE 2797. Ces informations sont à destination des professionnels de santé. Pour un bon usage du produit, merci de vous reporter à la notice d'utilisation.

.....

SOFT PLUG® / FORM FIT® / EXTENDED DURATION PLUG®

Soft Plug® / Form Fit® / Extended Duration Plug® sont des dispositifs médicaux de classe IIb. Fabricant : OASIS® Medical, Inc. / Distributeur : Ophta-France / Organisme notifié : DQS Medizinprodukte GmbH / CE 0297. Ces informations sont à destination des professionnels de santé. Pour un bon usage du produit, merci de vous reporter à la notice d'utilisation.

.....

IMPLANTS MEDPOR TITAN® / SPHÈRES À TUNNELS ET SURFACE LISSE MEDPOR / FEUILLES MEDPOR

Les implants Medpor Titan®, sphères à tunnels et surface lisse Medpor et Feuilles Medpor sont des dispositifs médicaux de classe IIb. Fabricant : Stryker Leibinger GmbH & Co.KG / Distributeur : Ophta-France / Organisme notifié : TÜV Rheinland LGA Products GmbH / CE 0197. Ces informations sont à destination des professionnels de santé. Pour un bon usage du produit, merci de vous reporter à la notice d'utilisation.

.....

COQUES PROTECTRICES

Les coques protectrices sont des dispositifs de classe I. Fabricant : Duckworth & Kent Ltd / Distributeur : Ophta-France / Organisme notifié : SGS Belgium NV / CE. Ces informations sont à destination des professionnels de santé. Pour un bon usage du produit, merci de vous reporter à la notice d'utilisation.

Procédure de stérilisation

LES INSTRUMENTS CHIRURGICAUX DISTRIBUÉS PAR
SONT LIVRÉS NON STÉRILES.



ILS DOIVENT ÊTRE DÉCONTAMINÉS, NETTOYÉS ET STÉRILISÉS AVANT CHAQUE UTILISATION.

Les recommandations pour l'entretien de nos instruments de chirurgie en acier inoxydable et en titane sont les suivantes :

1. Rincage :

- › Ne pas laisser sécher de sang ou de tissu sur l'instrument.
- › Rincer l'instrument immédiatement après chaque utilisation avec de l'eau déminéralisée ou distillée.

2. Décontamination :

- › Tremper l'instrument dans un bain décontaminant préparé selon les recommandations du fournisseur.
- › Nous déconseillons l'utilisation de l'hypochlorite de sodium, ce décontaminant étant corrosif vis-à-vis de l'acier inoxydable.

3. Inactivation chimique des Agents Transmissibles Non Conventionnels :

- › Nous recommandons l'utilisation d'une solution de soude 1 N, préparée avec de l'eau déminéralisée, par trempage pendant 60 minutes à 20°C / 68°F. Cette inactivation doit être suivie d'un rinçage très soigneux jusqu'à ce que le pH du bain soit neutre. La présence de résidus de soude sur les instruments lors de la stérilisation est tenue responsable d'une corrosion importante. La présence d'ions chlorures dans les eaux de ville rend la solution de soude corrosive, d'où la nécessité d'utiliser de l'eau déminéralisée.
- › Rincer soigneusement l'instrument avec de l'eau déminéralisée.

4. Nettoyage :

- › Nettoyer l'instrument selon l'un de ces procédés :
 - avec une solution savonneuse et une brosse à poils souples
 - par un passage d'au moins 5 minutes au bac à ultrasons
 - en machine à laver
- › Sécher l'instrument rapidement et parfaitement.

5. Stérilisation (inactivation physique des Agents Transmissibles Non Conventionnels) :

- › Stériliser l'instrument à l'autoclave selon un cycle validé (les paramètres recommandés sont 18 minutes à 134°C / 273°F, sous une pression de 2 bars).
- › Veiller à utiliser une boîte adaptée à ce mode de stérilisation.

Conseils pratiques :

- › Traiter séparément les instruments fabriqués à partir de métaux différents.
- › Ne pas mélanger des instruments en bon état avec d'autres corrodés ou abîmés.
- › Vérifier les fonctions et la propreté de chaque instrument après nettoyage. Il est de la responsabilité du chirurgien d'évaluer le bon état de l'instrument et en particulier l'absence de trace de corrosion.

Informations

ADMINISTRATION DES VENTES

Notre service commercial est à votre écoute du **lundi** au **vendredi**. Pour toute demande de devis, passer une commande ou obtenir des informations, n'hésitez pas à nous contacter :

- Par téléphone au **02.99.36.32.33**
- Par fax au **02.99.36.82.95**
- Par courriel à **commandes@ophta-france.com**

QUALITÉ ET RÈGLEMENTAIRE

UN INVESTISSEMENT CONSTANT DANS LA SATISFACTION CLIENT

Dans le cadre de son développement, la société a toujours eu pour point d'orgue de sélectionner rigoureusement des fournisseurs et partenaires partageant ses valeurs et son éthique. En privilégiant innovation et proximité, Ophta-France maîtrise ainsi l'approvisionnement des dispositifs mis sur le marché français, toujours dans un souci de qualité et de fiabilité.

Toutes nos équipes s'impliquent dans le fonctionnement du système de management, notamment en ce qui concerne la satisfaction clients et chacun, à titre personnel s'investit afin d'être réactif et offrir une disponibilité maximale face à toute demande.

Cette implication au quotidien se traduit également par la prise en compte par le management de toute suggestion émanant des salariés, des clients et partenaires de la société.

Toute amélioration ou demande de développement pourra être prise en compte afin de vous apporter la réponse adaptée à vos besoins.

Qualité & Règlementaire

- Tel : **02.99.36.07.10**
- Email : **qualite@ophta-france.com**

Service des Marchés Hospitaliers

- Tel : **02.99.36.13.66**
- Email : **appels.offres@ophta-france.com**



2 RUE HÉLÈNE BOUCHER
35235 THORIGNÉ-FOUILLARD
Tel +33.2.99.36.32.33
Fax +33.2.99.36.82.95

www.ophta-france.com