

brochure
CATARACTE



Ophtha
FRANCE

1. DILATATEUR

- Oasis Iris Expander® page 05

2. ANNEAU DE TENSION

- Pre-Tension® page 06

3. VISQUEUX

- Viscophta® 10 page 09
- Viscophta® 100 page 10

4. IMPLANTS

→ Implants monofocaux

- Primus-HD® / Primus-HD® Yellow page 12
- Avanse™ Preload1P - Clear / Yellow page 16
- Avanse™ Preset - Clear / Yellow page 20
- Quatuor Evo® page 24
- Aspira® aA / Aspira® aA Yellow page 28

→ Implants toriques

- Primus-HD® Toric / Primus-HD® Toric Yellow page 32
- Avanse™ Preload1P Toric - Clear / Yellow page 36
- Torica® / Torica® Yellow page 40

→ Implants EDOF

- ZOE® page 44
- ZOE® Toric page 48

→ Implants multifocaux

- Triva® aA / Triva® aA Yellow page 52
- Max Vision page 56

5. INSTRUMENTATION

- Boites cataracte page 60

6. INFOS

- Index page 61
- Procédure de stérilisation page 62
- Contacts page 64

Oasis Iris Expander®

DILATATEUR À IRIS

Utilisation : Le **dilatateur d'iris OASIS®** sert à dilater temporairement et à maintenir l'iris en état de dilatation afin d'aider à la réalisation d'une intervention de chirurgie ophtalmique par l'ouverture de la pupille.

Le **dilatateur d'iris OASIS®** est une bague carrée en polypropylène bleu, faite d'une seule pièce et comportant

une poche à chaque angle qui permet de saisir et de maintenir l'iris en état de dilatation.

Le dilatateur d'iris est emballé dans un support transparent avec un instrument d'insertion conçu pour retirer le dilatateur d'iris du support et le mettre en place en réalisant une petite incision dans l'œil.

→ Caractéristiques

TYPE	Stérile
UTILISATION	Usage unique
MATÉRIAU	Polypropylène
DIAMÈTRE	Ref. 9700S : 7.00 mm / Ref. 9625S : 6.25 mm
CONDITIONNEMENT	Par 1 / Livré avec injecteur



→ L'INJECTEUR OASIS



L'IRIS EXPANDER® →



Pre-Tension®

ANNEAU DE TENSION CAPSULAIRE PRÉCHARGÉ

Pre-Tension® est un système proposant un anneau de tension capsulaire préchargé dans un injecteur à usage unique.

Pre-Tension® est un dispositif médical permettant une insertion dans le sac capsulaire. Il est fabriqué à partir de polyméthylméthacrylate (PMMA) hautement flexible.

Le système **Pre-Tension®** est fourni dans un blister stérile, prêt à l'emploi.

Pre-Tension® est indiqué pour la stabilisation du sac capsulaire en cas de faiblesse zonulaire.



→ Indications

L'anneau de tension capsulaire est utilisé pendant l'opération chirurgicale de la cataracte par capsulorhexis et avant l'insertion d'une lentille intraoculaire pour maintenir l'intégrité capsulaire, prévenir les plis de la capsule postérieure et résister à la rétraction capsulaire.

→ Caractéristiques

RÉFÉRENCE	CTRL1311	
DÉSIGNATION	Anneau de tension préchargé 13/11	
COMPRESSION	de 13 mm à 11 mm	
MATÉRIAU	PMMA / Flexible	

→ Mode d'emploi

- 1 Pousser la tige-poussoir vers l'avant jusqu'au bout de sa course.
- 2 Insérer lentement l'anneau de tension capsulaire dans la pointe de l'injecteur.



- 3 L'anneau de tension capsulaire est complètement inséré dans la pointe de l'injecteur.





Viscophtha 10[®]

→ Propriétés physico-chimiques

HYDROXYPROPYLMÉTHYLCELLULOSE	2.4 %
VISCOSITÉ	6,000 - 8,000 mPas
OSMOLALITÉ	270 - 400 mOsm/kg
PH	6.8 - 7.5
VOLUME	2.0 ml

→ Composition

HYDROXYPROPYLMÉTHYLCELLULOSE	24.00 mg	MAGNÉSIUM CHLORIDE 6H ₂ O	0.30 mg
SODIUM CHLORIDE	6.40 mg	SODIUM ACÉTATE 3H ₂ O	3.90 mg
POTASSIUM CHLORIDE	0.75 mg	SODIUM CITRATE 2H ₂ O	1.70 mg
CALCIUM CHLORIDE 2H ₂ O	0.48 mg	EAU POUR INJECTION	q.s.

→ Caractéristiques

PROPRIÉTÉS	<ul style="list-style-type: none"> • Maintien de la profondeur de la chambre antérieure • Protection du tissu intraoculaire environnant • Propriétés viscoélastiques et mouillantes • Hydrosoluble, éliminé par irrigation et aspiration
STOCKAGE	<ul style="list-style-type: none"> • Température ambiante (entre 2°C et 25°C) • À l'abri de la lumière • Conservation 3 ans
CONDITIONNEMENT	<ul style="list-style-type: none"> • Seringue stérile, pré-remplie, à usage unique • 1 seringue par boîte

Viscophta 100®

→ Propriétés physico-chimiques

ACIDE HYALURONIQUE	1.6 %
POIDS MOLÉCULAIRE	1.2 - 2.0 millions Daltons
VISCOSITÉ	60 000 mPas
OSMOLALITÉ	270 - 400 mOsm/kg
PH	6.8 - 7.4
VOLUME	1.0 ml

→ Composition

HYALURONATE DE SODIUM	16 mg	SODIUM DIHYDROGENPHOSPHATE	0.045 mg
SODIUM CHLORIDE	8.50 mg	EAU POUR INJECTION	q.s.
DISODIUM HYDROGENPHOSPHATE	0.563 mg		

→ Caractéristiques

PROPRIÉTÉS	<ul style="list-style-type: none"> Les propriétés viscoélastiques de Viscophta100 permettent la lubrification, le soutien et la protection du tissu oculaire lors d'une chirurgie ophtalmique. Ce produit maintient la profondeur de la chambre antérieure.
	<ul style="list-style-type: none"> Viscophta100 forme une fine couche protectrice sur les cellules et tissus de l'œil, et facilite l'introduction de la lentille intraoculaire.
	<ul style="list-style-type: none"> Du fait de son hydrosolubilité, Viscophta100 est facilement éliminé par irrigation et aspiration à la fin de la chirurgie.

STOCKAGE	<ul style="list-style-type: none"> Température ambiante (entre 2°C et 25°C) À l'abri de la lumière Conservation 3 ans
CONDITIONNEMENT	<ul style="list-style-type: none"> Seringue stérile, pré-remplie, à usage unique 1 seringue par boîte





Primus-HD® / Primus-HD® Yellow

→ **Caractéristiques** (Ref. PRIMUS-HD / Version Jaune : PRIMUS-HDY)

TYPE	Monofocal
MATÉRIAU	Acrylique hydrophobe Filtre UV (Primus-HD® Yellow avec filtre de lumière bleue)
DESIGN	Monobloc Anses en C
OPTIQUE	Biconvexe, convexe en postérieur, asphérique mais correctrice
SPÉCIFICATIONS	Préchargé Bords carrés à 360°
DIAMÈTRE OPTIQUE / DIAMÈTRE TOTAL	6.00 mm / 13.00 mm
ANGULATION	1.5°
INDICE DE RÉFRACTION	1.48
PUISSANCE (DIOPTRIE)	- 10.0 D à + 36.0 D (par pas de 0.5 D)
CONSTANTE A ESTIMÉE	Ultrasonique : 118.9

CONSTANTE A OPTIMISÉE POUR BIOMÈTRE OPTIQUE :

NOMINAL	A = 118.9	HAIGIS	a0 = 1.499 / a1 = 0.4 / a2 = 0.1
HOFFER Q	pACD = 5.688	HOLL.	sf = 1.949
SRK/T	A = 119.189	SRK II	A = 119.588
BARRETT	DF = 2.5 / LF = 1.94		

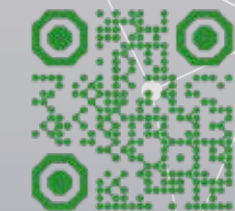

→ Schémas techniques

Primus-HD® / Primus-HD® Yellow

DIAMÈTRE OPTIQUE	DIAMÈTRE TOTAL	DIOPTRIE
6.00 mm	13.00 mm	de - 10.0 D à + 36.0 D

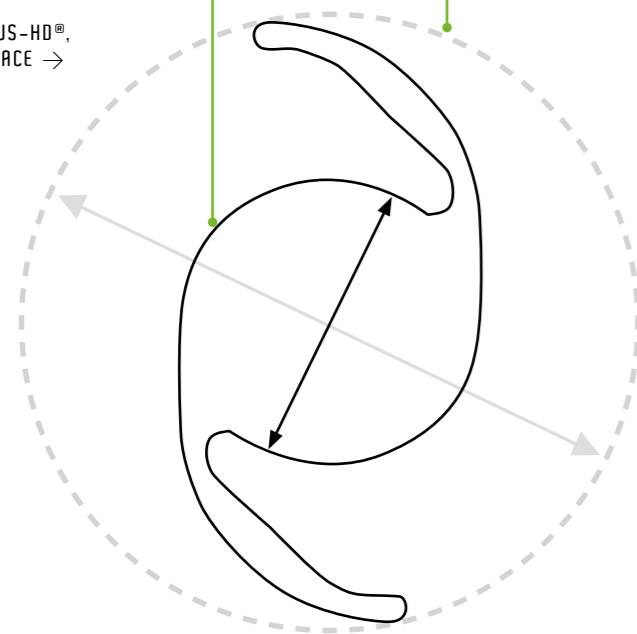
LE PRIMUS-HD®,
VUE DE FACE →↑ SCHÉMAS DE L'IMPLANT
PRIMUS-HD® EN VERSION
CLASSIQUE ET EN VERSION JAUNE.

ANGULATION 1.5°

BORDS CARRÉS À 360°

← LE PRIMUS-HD®,
VUE EN COUPE

LES IMPLANTS INTRAOCULAIRES PRIMUS-HD® SONT DES DISPOSITIFS MÉDICAUX DE CLASSE IIB. FABRICANT : OPHTHALMO PRO GMBH OU EYEBRIGHT MEDICAL TECHNOLOGY. DISTRIBUTEUR : OPHTA-FRANCE. ORGANISME NOTIFIÉ : ECM DU TŪU RHEINLAND. CES INFORMATIONS TECHNIQUES SONT À DESTINATION DES PROFESSIONNELS DE SANTÉ. POUR UN BON USAGE DU PRODUIT, MERCI DE VOUS REPORTER À LA NOTICE DU PRODUIT.

→ Système d'injection

Système préchargé Prosert® :

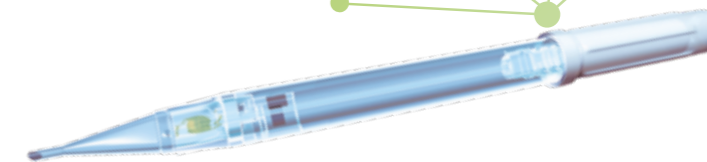

Après avoir injecté le viscoélastique, l'injecteur est prêt à l'emploi.

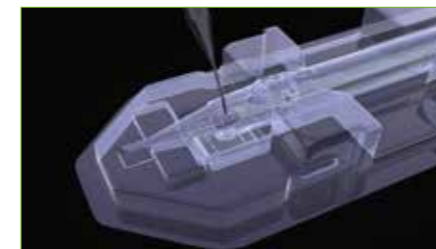

- L'embout « Dynamic-Tip » permet des implantations à travers des incisions de 2,0 à 2,2 mm

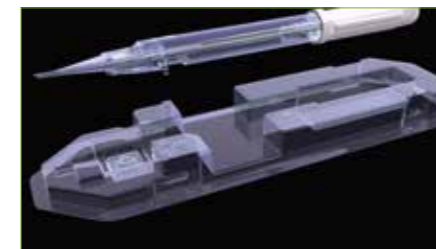

- Diamètre externe de l'extrémité de la cartouche : 1,78 mm

Étape 1 : Hydratation de la lentille

Laisser l'injecteur dans le blister pour injecter le viscoélastique par l'orifice prévu à cet effet, afin d'hydrater la lentille.

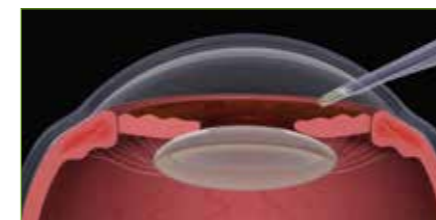

Étape 2 : Préparation à l'implantation

Retirer l'injecteur du blister lorsque le chirurgien est prêt pour l'implantation.

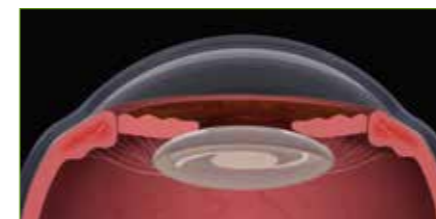

Étape 3 : Implantation

Pousser lentement la LIO en tournant la poignée de la vis dans le sens des aiguilles d'une montre vers la pointe de l'injecteur jusqu'à ce que l'haptique avant ait atteint le biseau. Insérer la pointe de l'injecteur biseau vers le bas à travers l'incision et libérer la lentille dans le sac capsulaire en tournant doucement la poignée à vis.

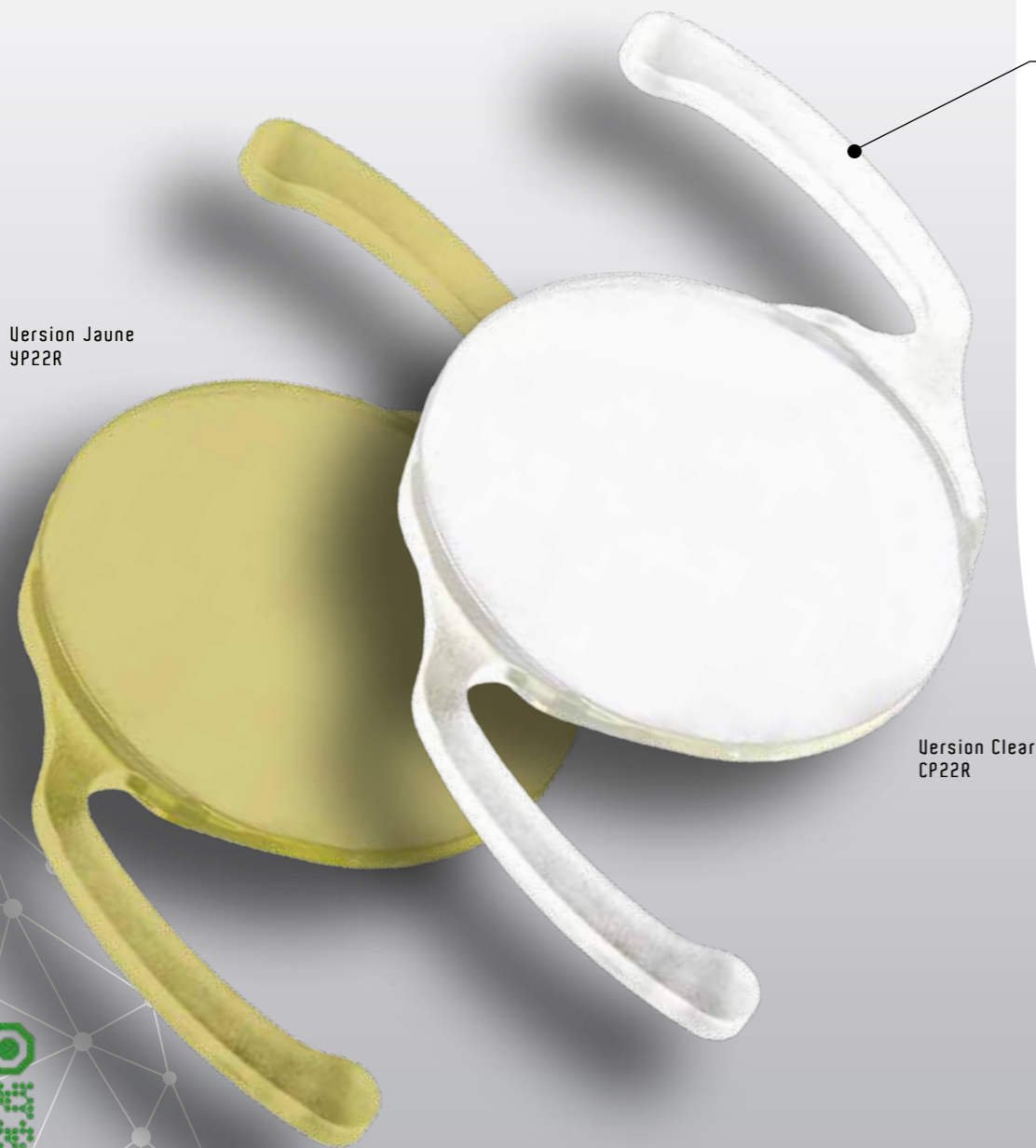
Version Jaune
YP22RVersion Clear
CP22R

Avanse™ Preload IP

→ **Caractéristiques** (Ref. Clear : CP22R / Ref. Jaune : YP22R)

TYPE	Monofocal	
MATÉRIAU	Acrylique hydrophobe Filtre UV (Version jaune avec filtre de lumière bleue)	
DESIGN	Monobloc Anses en C	
OPTIQUE	Biconvexe / Asphérique -0.04 µm	
SPÉCIFICATIONS	Préchargé Bords carrés à 360°	
TAILLE D'INCISION RECOMMANDÉE	+ 6.0 D à + 26.0 D 2.2 mm (sclérocornéen) 2.4 mm (cornée)	+ 26.5 D à + 30.0 D 2.4 mm (sclérocornéen) 2.6 mm (cornée)
DIAMÈTRE OPTIQUE / DIAMÈTRE TOTAL	6.00 mm / 13.00 mm	
ANGULATION	0°	
INDICE DE RÉFRACTION	1.519	
PUISSANCE (DIOPTRIE)	+ 6.0 D à + 10.0 D (pas de 1.0 D) + 10.0 D à + 30.0 D (pas de 0.5 D)	
CONSTANTE A ESTIMÉ	Ultrasonique : 118.6	

CONSTANTE A OPTIMISÉE POUR BIOMÈTRE OPTIQUE :

NOMINAL	A = 118.6	HAIGIS	a0 = 1.557 / a1 = 0.400 / a2 = 0.100
HOFFER Q	pACD = 5.69	HOLL.	sf = 1.87
SRK/T	A = 119.03	SRK II	A = 119.32
BARRETT	DF = 5 / LF = 1.90		

→ Schémas techniques

Avansee™ Preload1P

DIAMÈTRE OPTIQUE	DIAMÈTRE TOTAL	DIOPTRIE
6.00 mm	13.00 mm	de + 6.0 D à + 30.0 D

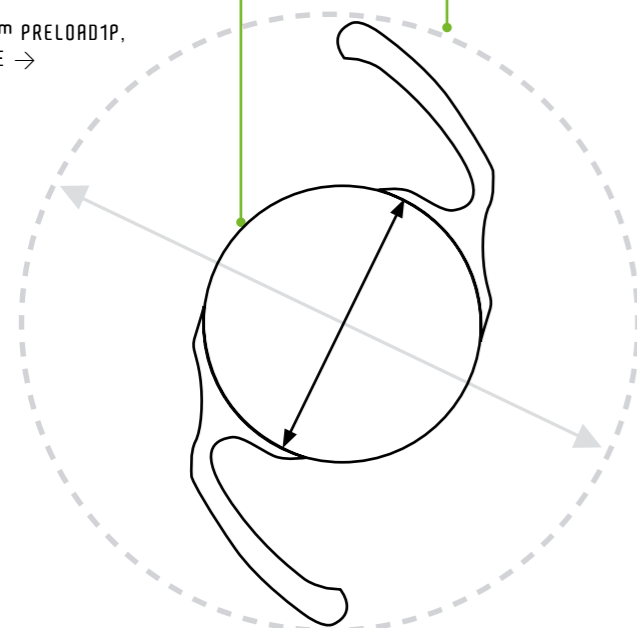
L'AVANSEE™ PRELOAD1P,
VUE DE FACE →

ANGULATION 0°

BORDS CARRÉS À 360°

← L'AVANSEE™ PRELOAD1P,
VUE EN COUPE

CES DISPOSITIFS SONT DES LENTILLES INTRAOCULAIRES ASPHÉRIQUES PLIABLES ET PRÉCHARGÉES POUR IMPLANTATION EN CHAMBRE POSTÉRIEURE. DÉNOMINATION : AVANSEE™ PRELOAD1P (JAUNE) ET AVANSEE™ PRELOAD1P CLEAR. DISPOSITIF MÉDICAL DE CLASSE IIB. FABRICANT : KOWA COMPANY LTD (JAPON). DISTRIBUTEUR : OPHTA-FRANCE. ORGANISME NOTIFIÉ : TÜV RHEINLAND. CE DOCUMENT EST UNE PRÉSENTATION À DESTINATION DES PROFESSIONNELS DE SANTÉ. LIRE ATTENTIVEMENT LE MODE D'EMPLOI QUI ACCOMPAGNE CE DISPOSITIF MÉDICAL AVANT UTILISATION.

→ Système d'injection

L'implant Avansee™ Preload1P est préparé pour l'injection en 3 étapes :



Étape 1 : Hydratation de la lentille

Insérer le viscoélastique dans l'orifice situé sur la cassette de l'injecteur. Remplir l'embout jusqu'aux pointillés indiqués sur l'image ; injecter au moins 0,17 ml environ.

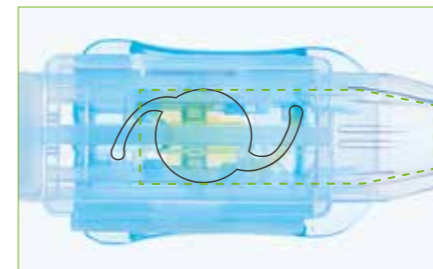

Étape 2 : Préparation à l'implantation

Tout en tenant fermement la partie du corps de l'injecteur, retirer lentement la protection du corps de l'injecteur en gardant une position droite pour ne pas déformer la lentille.



Étape 3 : Implantation

Pousser le piston à un rythme constant pour faire avancer la LIO jusqu'à ce que l'optique de la LIO soit enroulée et que ses bords établissent un contact sécurisé. Une fois le piston avancé, la LIO doit être insérée dans l'œil dans les 20 secondes.

← INJECTEUR POUR
L'AVANSEE™ PRELOAD1P

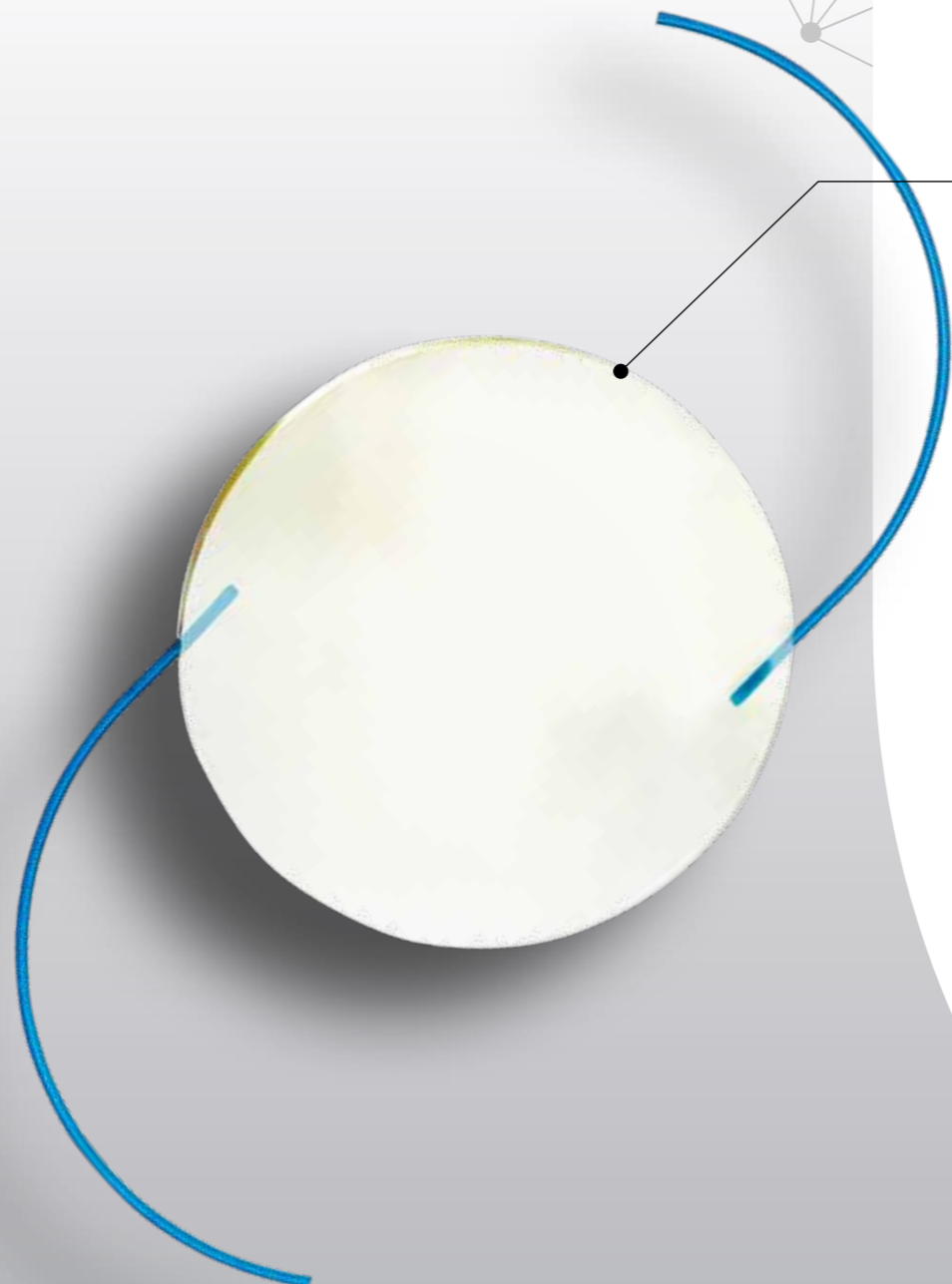

Avansee™ Preset

→ **Caractéristiques** (Ref. Clear : PU6AS / Ref. Jaune : PN6AS)

TYPE	Monofocal
MATÉRIAU	Optique : acrylique hydrophobe Haptiques : polyvinylidene fluorure (PVDF) Filtre UV (version jaune avec filtre de lumière bleue)
DESIGN	3 pièces Anses en C
OPTIQUE	Biconvexe / Asphérique -0.04 µm
SPÉCIFICATIONS	Préchargé Bords carrés à 360°
TAILLE D'INCISION RECOMMANDÉE	2.4 mm (sclérocornéen) 2.6 mm (cornée)
DIAMÈTRE OPTIQUE / DIAMÈTRE TOTAL	6.00 mm / 13.00 mm
ANGULATION	5°
INDICE DE RÉFRACTION	1.519
PUISSANCE (DIOPTRIE)	+ 6.0 D à + 10.0 D (pas de 1.0 D) + 10.0 D à + 26.0 D (pas de 0.5 D)
CONSTANTE A ESTIMÉ	Ultrasonique : 118.7

CONSTANTE A OPTIMISÉE POUR BIOMÈTRE OPTIQUE :

NOMINAL	A = 118.7	HAIGIS	a0 = 1.57 / a1 = 0.40 / a2 = 0.10
HOFFER Q	pACD = 5.64	HOLL.	sf = 1.85
SRK/T	A = 119.0	SRK II	A = 119.3
BARRETT	DF = 5 / LF = 1.88		



→ Schémas techniques

Avansee™ Preset

DIAMÈTRE OPTIQUE	DIAMÈTRE TOTAL	DIOPTRIE
6.00 mm	13.00 mm	de + 6.0 D à + 26.0 D

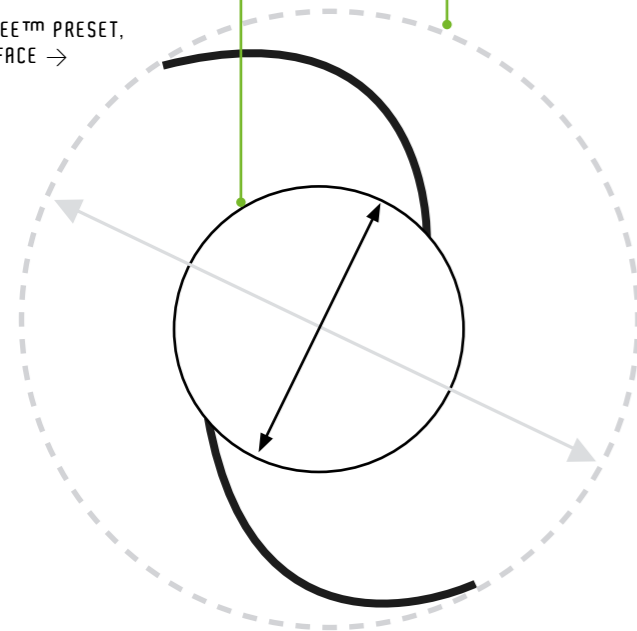
L'AVANSEE™ PRESET,
VUE DE FACE →

5°

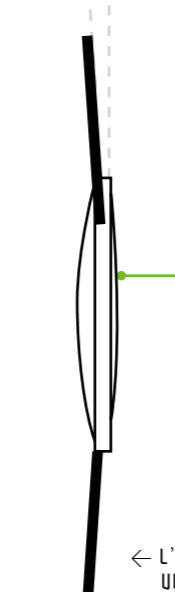

ANGULATION 5°

BORDS CARRÉS À 360°

← L'AVANSEE™ PRESET,
VUE EN COUPE

CES DISPOSITIFS SONT DES LENTILLES INTRAOCULAIRES ASPHÉRIQUES PLIABLES ET PRÉCHARGÉES POUR IMPLANTATION EN CHAMBRE POSTÉRIEURE. DÉNOMINATION : AVANSEE™ PRESET (JAUNE) ET AVANSEE™ PRESETUV (INCOLORÉ). DISPOSITIF MÉDICAL DE CLASSE IIB. FABRICANT : KOWA COMPANY LTD (JAPON). DISTRIBUTEUR : OPHTA-FRANCE. ORGANISME NOTIFIÉ : TÜV RHEINLAND. CE DOCUMENT EST UNE PRÉSENTATION À DESTINATION DES PROFESSIONNELS DE SANTÉ. LIRE ATTENTIVEMENT LE MODE D'EMPLOI QUI ACCOMPAGNE CE DISPOSITIF MÉDICAL AVANT UTILISATION.

→ Système d'injection

L'implant Avansee™ Preset est préparé pour l'injection en 3 étapes :

Étape 1 : Hydratation de la lentille

Insérer le viscoélastique dans l'orifice situé sur la cassette de l'injecteur. Remplir l'embout jusqu'aux pointillés indiqués sur l'image ; injecter au moins 0,15 ml environ.

Étape 2 : Préparation à l'implantation

Tout en tenant fermement la partie du corps de l'injecteur, retirer lentement la protection du corps de l'injecteur en gardant une position droite pour ne pas déformer la lentille.

Étape 3 : Implantation

Pousser le piston à un rythme constant pour faire avancer la LIO jusqu'à ce que l'optique de la LIO soit enroulée et que ses bords établissent un contact sécurisé. Une fois le piston avancé, la LIO doit être insérée dans l'œil dans les 20 secondes.

← INJECTEUR POUR
L'AVANSEE™ PRESET



Quatuor Evo®

→ **Caractéristiques** (Ref. QUATUOREVO)

TYPE	Monofocal
MATÉRIAU	Acrylique hydrophile à 25%
DESIGN	Monobloc / Quadripode
OPTIQUE	Asphérique sur la surface postérieure Biconvexe
SPÉCIFICATIONS	Bords carrés à 360°
TECHNIQUE	Recommandé : mini incision (1.8 mm)
DIAMÈTRE OPTIQUE	6.00 mm (de + 10 D à + 24.5 D) 5.7 mm (de + 25.0 D à + 30.0 D)
DIAMÈTRE TOTAL	11.00 mm (de + 10.0 D à + 14.5 D) 10.75 mm (de + 15.0 D à + 24.5 D) 10.5 mm (de + 25.0 D à + 30.0 D)
ANGULATION	8°
PROFONDEUR DE CHAMBRE ANTÉRIEURE (ACD)	4.96 mm
INDICE DE RÉFRACTION	1.46
PUISSANCE (DIOPTRIE)	+ 10.0 D à + 30.0 D par pas de 0.5 D
CONSTANTE A ESTIMÉE	Ultrasonique : 118.0

CONSTANTE A OPTIMISÉE POUR BIOMÈTRE ULTRASON ① & BIOMÈTRE OPTIQUE ② :

NOMINAL	A = ①118.0 / ②118.5	HAIGIS	a0 = ①1.277 / ②1.589
HOFFER Q	pACD = ①4.965 / ②5.257	HOLL.	sf = ①1.223 / ②1.507
SRK/T	A = ①118.0 / ②118.5	SRK II	A = ①118.0 / ②118.5

→ Schémas techniques

Quatuor Evo®

DIAMÈTRE OPTIQUE	DIAMÈTRE TOTAL	DIOPTRIE
6.00 mm	11.00 mm	de + 10.0 D à + 30.0 D
6.00 mm	10.75 mm	
5.7 mm	10.5 mm	

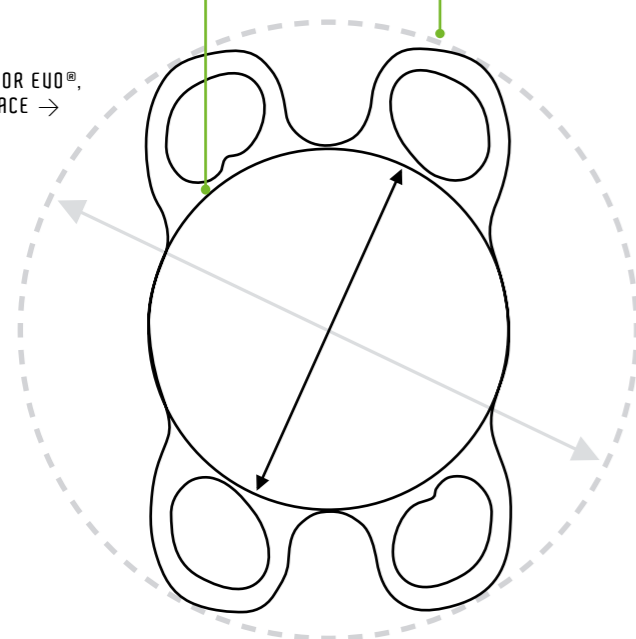
LE QUATUOR EVO®,
VUE DE FACE →

ANGULATION 8°

BORDS CARRÉS À 360°

← LE QUATUOR EVO®,
VUE EN COUPE

L'IMPLANT INTRAOCULAIRE QUATUOR EVO® EST UN DISPOSITIF MÉDICAL DE CLASSE IIB. MANDATAIRE : CRISTALENS INDUSTRIE.
DISTRIBUTEUR : OPHTA-FRANCE. ORGANISME NOTIFIÉ : GMED. CES INFORMATIONS TECHNIQUES SONT À DESTINATION DES
PROFESSIONNELS DE SANTÉ. POUR UN BON USAGE DU PRODUIT, MERCI DE VOUS REPORTER À LA NOTICE DU PRODUIT.



Aspira[®]-aA / Aspira[®]-aA Yellow

→ **Caractéristiques** (Ref. ASPIRA / Version Jaune : ASPIRAY)

TYPE	Monofocal
MATÉRIAU	Acrylique hydrophile avec filtre UV
DESIGN	Monobloc / Anses en C
OPTIQUE	Antérieur : Asphérique (aberration neutre) Postérieur : bords carrés à 360°
SPÉCIFICATIONS	Bords carrés à 360° sur la face postérieure
DIAMÈTRE OPTIQUE	6.00 mm
DIAMÈTRE TOTAL	12.5 mm
ANGULATION	0°
INDICE DE RÉFRACTION	1.46
PUISSANCE (DIOPTRIE)	- 20.0 D à + 9.0 D par pas de 1D + 10.0 D à + 30.0 D par pas de 0.5 D* + 31.0 D à + 60.0 D par pas de 1 D
CONSTANTE A ESTIMÉE	Ultrasonique : 118.1

CONSTANTE A OPTIMISÉE POUR BIOMÈTRE OPTIQUE :

NOMINAL	A = 118.4	HAIGIS	a0 = -1.6294 / a1 = 0.2346 / a2 = 0.2458
HOFFER Q	pACD = 5.401	HOLL.	sf = 1.658
BARRETT	LF = 1.73	HOLL. 2	5.374
SRK/T	A = 118.78	SRK II	A = 119.0

***Existe en version préchargée SafeLoader[®].**

Les constantes doivent être individualisées ultérieurement par le chirurgien.
Retrouvez les caractéristiques et l'optimisation des constantes des lentilles sur <https://iolcon.org/>

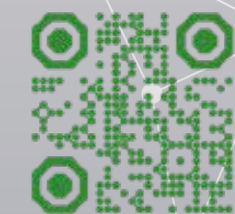

→ Schémas techniques

Aspira® aA

DIAMÈTRE OPTIQUE	DIAMÈTRE TOTAL	DIOPTRIE
6.00 mm	12.50 mm	- 20.0 D à + 9.0 D par pas de 1D + 10.0 D à + 30.0 D par pas de 0.5 D + 31.0 D à + 60.0 D par pas de 1 D

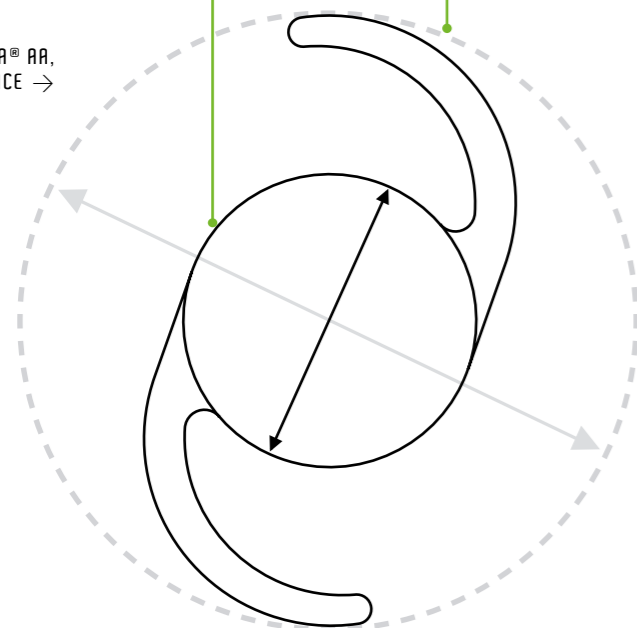
L'ASPIRA® AA,
VUE DE FACE →

ANGULATION 0°

BORDS CARRÉS À 360°
(FACE POSTÉRIEURE)← L'ASPIRA® AA,
VUE EN COUPE

L'IMPLANT INTRAOCULAIRE ASPIRA® AA EST UN DISPOSITIF MÉDICAL DE CLASSE IIB. MANDATAIRE : HUMAN OPTICS.
DISTRIBUTEUR : OPHTA-FRANCE. ORGANISME NOTIFIÉ : TÜV RHEINLAND. CES INFORMATIONS TECHNIQUES SONT À DESTINATION
DES PROFESSIONNELS DE SANTÉ. POUR UN BON USAGE DU PRODUIT, MERCI DE VOUS REPORTER À LA NOTICE DU PRODUIT.

→ Plages dioptriques

Standard	0 D à + 9.0 D + 10.0 D à + 30.0 D	pas de 1.0 D pas de 0.5 D
Etendu	- 6.0 D à - 1.0 D + 31.0 D à + 40.0 D	pas de 1.0 D pas de 1.0 D
Spécial	- 10.0 D à - 7.0 D + 41.0 D à + 50.0 D	pas de 1.0 D pas de 1.0 D
Spécial Plus	- 20.0 D à - 11.0 D + 51.0 D à + 60.0 D	sur demande



↑ SCHÉMAS DE L'IMPLANT ASPIRA® AA EN VERSION CLASSIQUE ET EN VERSION JAUNE (ASPIRA® AAJ).

Préchargement SafeLoader®

- Système automatique
- Remplace le chargement manuel de la cartouche



↑ SAFELoader®



Primus-HD[®] Toric / Primus-HD[®] Toric Yellow

→ **Caractéristiques** (Ref. PRIMUST / Version Jaune : PRIMUSTY)

TYPE	Torique	
MATÉRIAU	Acrylique hydrophobe Filtre UV (Primus HD [®] Toric Yellow avec filtre de lumière bleue)	
DESIGN	Monobloc / Anses en C	
OPTIQUE	Postérieur convexe Asphérique torique d'ordre élevé	
SPÉCIFICATIONS	Préchargé / Bords carrés à 360°	
DIAMÈTRE OPTIQUE / DIAMÈTRE TOTAL	6.00 mm / 13.00 mm	
ANGULATION	1.5°	
INDICE DE RÉFRACTION	1.48	
PUISSANCE (DIOPTRIE)	+5.0 D à + 36.0 D (par pas de 0.5 D)	
PUISSANCE CYLINDRIQUE SELON MODÈLES	Plan implant :	Plan cornéen :
	AT1 : 1.00 D	AT1 : 0.72 D
	AT2 : 1.50 D	AT2 : 1.07 D
	AT3 : 2.25 D	AT3 : 1.59 D
	AT4 : 3.00 D	AT4 : 2.11 D
	AT5 : 4.00 D	AT5 : 2.80 D
	AT6 : 4.50 D	AT6 : 3.15 D
CONSTANTE A ESTIMÉE	Ultrasonique : 118.9	

CONSTANTE A OPTIMISÉE POUR BIOMÈTRE OPTIQUE :

NOMINAL	A = 118.9	HAIGIS	a0 = 1.499 / a1 = 0.4 / a2 = 0.1
HOFFER Q	pACD = 5.688	HOLL.	sf = 1.949
SRK/T	A = 119.189	SRK II	A = 119.588
BARRETT	DF = 2.5 / LF = 1.94		

→ Schémas techniques

Primus-HD® Toric

DIAMÈTRE OPTIQUE	DIAMÈTRE TOTAL	DIOPTRIE
6.00 mm	13.00 mm	de + 5.0 D à + 36.0 D

LE PRIMUS-HD® TORIC,
VUE DE FACE →

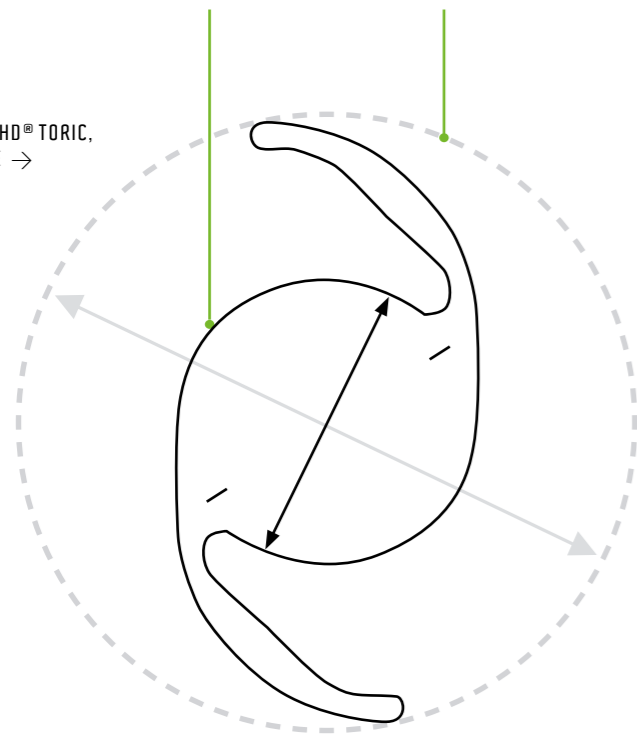

↑ SCHÉMAS DE L'IMPLANT
PRIMUS-HD® TORIC EN VERSION
CLASSIQUE ET EN VERSION JAUNE.

ANGULATION 1.5°

BORDS CARRÉS À 360°

← LE PRIMUS-HD® TORIC,
VUE EN COUPE

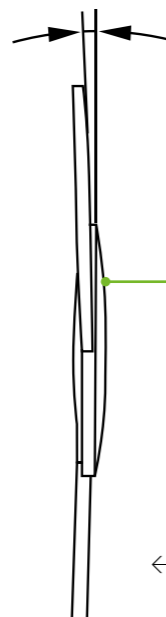

LES IMPLANTS INTRAOCULAIRES PRIMUS-HD® TORIC SONT DES DISPOSITIFS MÉDICAUX DE CLASSE IIB. FABRICANT : OPHTHALMO PRO GMBH OU EYEBRIGHT MEDICAL TECHNOLOGY. DISTRIBUTEUR : OPHTA-FRANCE. ORGANISME NOTIFIÉ : ECM DU TŪU RHEINLAND. CES INFORMATIONS TECHNIQUES SONT À DESTINATION DES PROFESSIONNELS DE SANTÉ. POUR UN BON USAGE DU PRODUIT, MERCI DE VOUS REPORTER À LA NOTICE DU PRODUIT.

Calculateur en ligne : <https://ophthalmo-pro.de/fr/toric-calculator/>

→ Système d'injection

Système préchargé Prosert® :

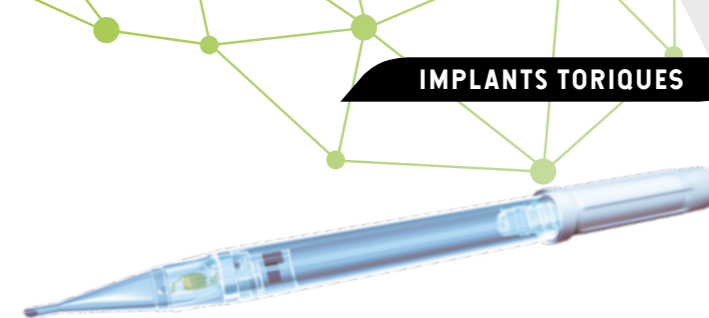

Après avoir injecté le viscoélastique, l'injecteur est prêt à l'emploi.

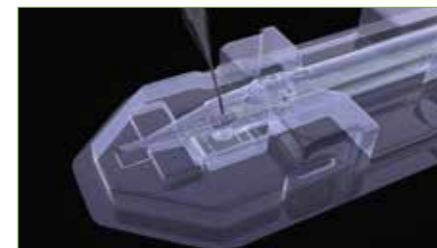

- L'embout « Dynamic-Tip » permet des implantations à travers des incisions de 2,0 à 2,2 mm



- Diamètre externe de l'extrémité de la cartouche : 1,78 mm

Étape 1 : Hydratation de la lentille

Laisser l'injecteur dans le blister pour injecter le viscoélastique par l'orifice prévu à cet effet, afin d'hydrater la lentille.

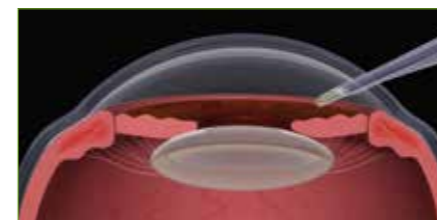

Étape 2 : Préparation à l'implantation

Retirer l'injecteur du blister lorsque le chirurgien est prêt pour l'implantation.

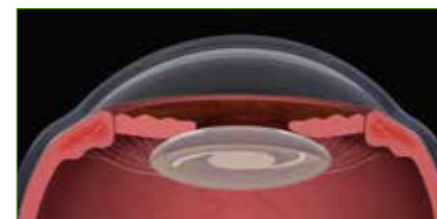

Étape 3 : Implantation

Pousser lentement la LIO en tournant la poignée de la vis dans le sens des aiguilles d'une montre vers la pointe de l'injecteur jusqu'à ce que l'haptique avant ait atteint le biseau. Insérer la pointe de l'injecteur biseau vers le bas à travers l'incision et libérer la lentille dans le sac capsulaire en tournant doucement la poignée à vis.

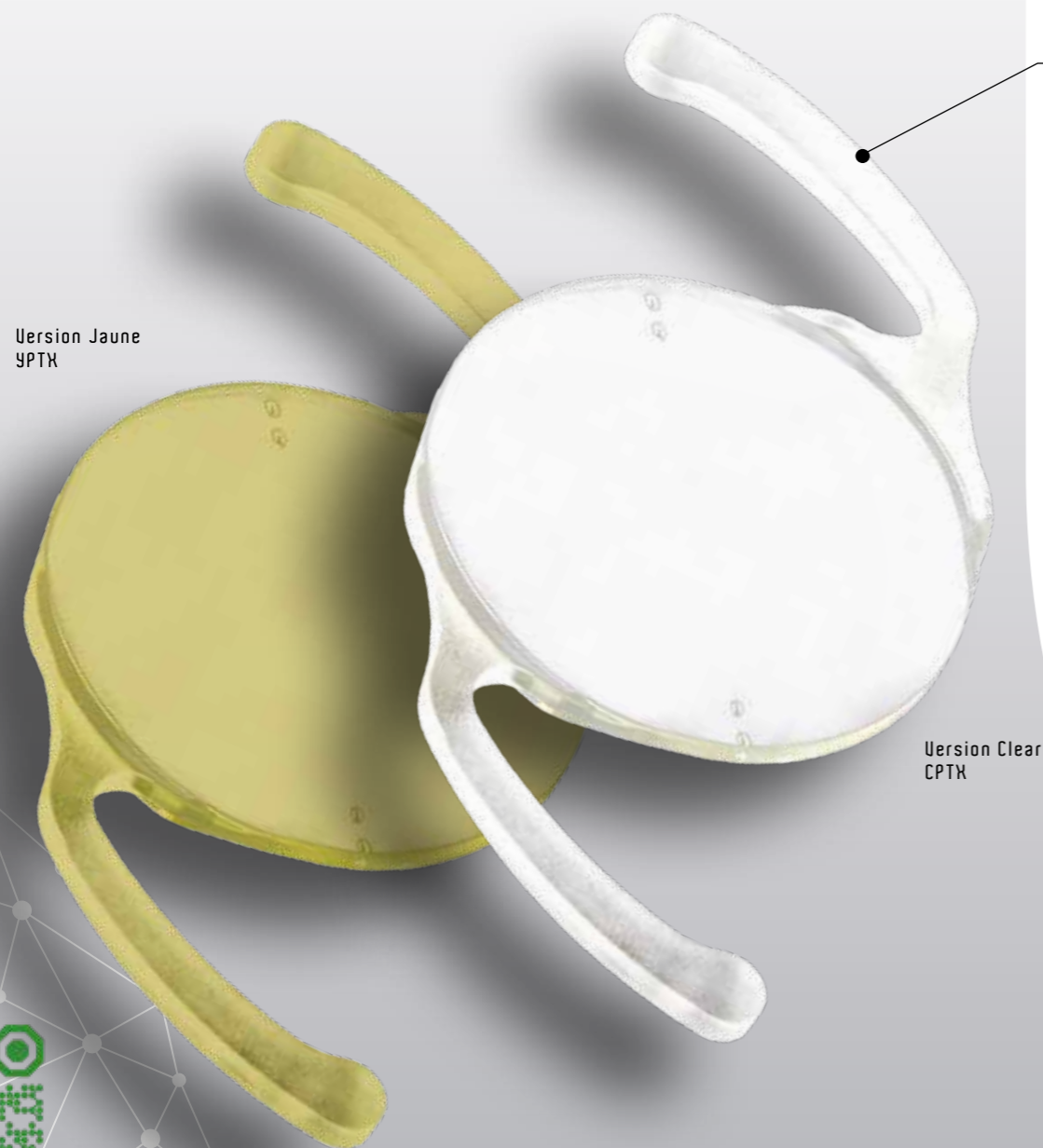
Version Jaune
YPTXVersion Clear
CPTX

Avansee™ PreloadIP Toric

→ **Caractéristiques** (Ref. Clear : CPTX / Ref. Jaune : YPTX)

TYPE	Torique
MATÉRIAU	Acrylique hydrophobe Filtre UV (Version jaune avec filtre de lumière bleue)
DESIGN	Monobloc Anses en C
OPTIQUE	Biconvexe / Asphérique -0.04 μ m
SPÉCIFICATIONS	Préchargé Bords carrés à 360°
TAILLE D'INCISION RECOMMANDÉE	2.2 mm (sclérocornéen) 2.4 mm (cornée)
DIAMÈTRE OPTIQUE / DIAMÈTRE TOTAL	6.00 mm / 13.00 mm
ANGULATION	0°
INDICE DE RÉFRACTION	1.519
PUISSANCE (DIOPTRIE)	+ 6.0 D à + 10.0 D (pas de 1.0 D) + 10.0 D à + 30.0 D (pas de 0.5 D)
CYLINDRE	0.75 / 1.5 / 2.25 / 3.0 / 3.75 / 4.5 / 5.25 / 6.0
CONSTANTE A ESTIMÉ	Ultrasonique : 118.6

CONSTANTE A OPTIMISÉE POUR BIOMÈTRE OPTIQUE :

NOMINAL	A = 118.6	HAIGIS	a0 = 1.557 / a1 = 0.400 / a2 = 0.100
HOFFER Q	pACD = 5.69	HOLL.	sf = 1.87
SRK/T	A = 119.03	SRK II	A = 119.32
BARRETT	DF = 5 / LF = 1.90		

→ Schémas techniques

Avansee™ Preload1P Toric

DIAMÈTRE OPTIQUE	DIAMÈTRE TOTAL	DIOPTRIE
6.00 mm	13.00 mm	de + 6.0 D à + 30.0 D

L'AVANSEE™
PRELOAD1P TORIC,
VUE DE FACE →

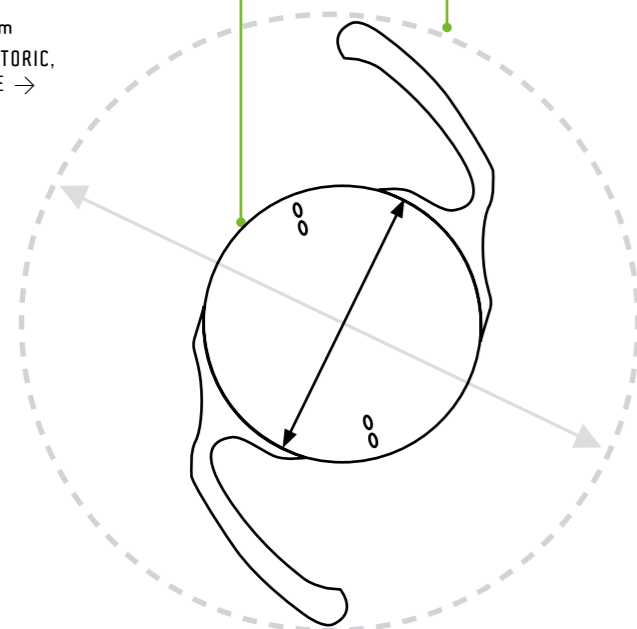

ANGULATION 0°

BORDS CARRÉS À 360°

← L'AVANSEE™
PRELOAD1P TORIC,
VUE EN COUPE



CES DISPOSITIFS SONT DES LENTILLES INTRAOCULAIRES ASPHÉRIQUES PLIABLES ET PRÉCHARGÉES POUR IMPLANTATION EN CHAMBRE POSTÉRIEURE. DÉNOMINATION : AVANSEE™ PRELOAD1P TORIC (JAUNE) ET AVANSEE™ PRELOAD1P TORIC CLEAR. DISPOSITIF MÉDICAL DE CLASSE IIB. FABRICANT : KOWA COMPANY LTD (JAPON). DISTRIBUTEUR : OPHTA-FRANCE. ORGANISME NOTIFIÉ : TÜV RHEINLAND. CE DOCUMENT EST UNE PRÉSENTATION À DESTINATION DES PROFESSIONNELS DE SANTÉ. LIRE ATTENTIVEMENT LE MODE D'EMPLOI QUI ACCOMPAGNE CE DISPOSITIF MÉDICAL AVANT UTILISATION.

→ Système d'injection

L'implant Avansee™ Preload1P Toric est préparé pour l'injection en 3 étapes :



Étape 1 : Hydratation de la lentille

Insérer le viscoélastique dans l'orifice situé sur la cassette de l'injecteur. Remplir l'embout jusqu'aux pointillés indiqués sur l'image ; injecter au moins 0,17 ml environ.

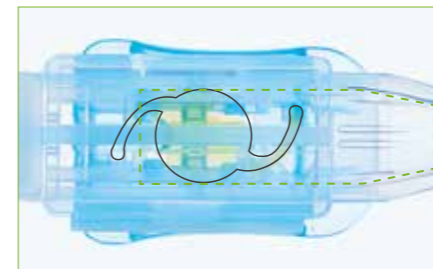

Étape 2 : Préparation à l'implantation

Tout en tenant fermement la partie du corps de l'injecteur, retirer lentement la protection du corps de l'injecteur en gardant une position droite pour ne pas déformer la lentille.



Étape 3 : Implantation

Pousser le piston à un rythme constant pour faire avancer la LIO jusqu'à ce que l'optique de la LIO soit enroulée et que ses bords établissent un contact sécurisé. Une fois le piston avancé, la LIO doit être insérée dans l'œil dans les 20 secondes.



← INJECTEUR POUR
L'AVANSEE™ PRELOAD1P TORIC

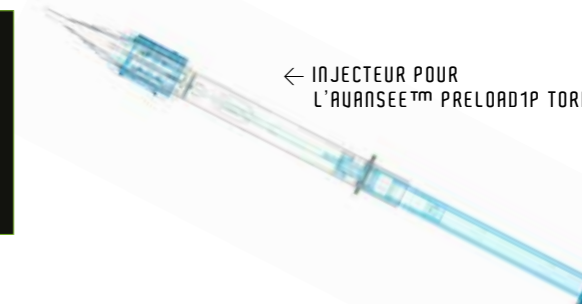



Torica® / Torica® Yellow

→ **Caractéristiques** (Ref. TORICA / Version Jaune : TORICAY)

TYPE	Torique
MATÉRIAU	Acrylique hydrophile avec filtre UV
DESIGN	Monobloc / Anses en C
OPTIQUE	Antérieur : torique meridional asphérique (aberration neutre) Postérieur : bords carrés à 360°
SPÉCIFICATIONS	Bords carrés à 360° sur la face postérieure.
DIAMÈTRE OPTIQUE	6.00 mm
DIAMÈTRE TOTAL	12.5 mm
ANGULATION	0°
INDICE DE RÉFRACTION	1.46
PUISSANCE (ÉQUIVALENT SPHÉRIQUE)	- 20.0 D à + 60.0 D par pas de 0.5 D
CYLINDRE	+ 1.0 D à + 20.0 D par pas de 0.5 D
CONSTANTE A ESTIMÉE	Ultrasonique : 118.1

CONSTANTE A OPTIMISÉE POUR BIOMÈTRE OPTIQUE :

NOMINAL	A = 118.4	HAIGIS	a0 = 1.18 / a1 = 0.4 / a2 = 0.1
HOFFER Q	pACD = 5.35	HOLL.	sf = 1.51
BARRETT	LF = 1.52	HOLL. 2	5.199
SRK/T	A = 118.3	SRK II	A = 118.4

Les constantes doivent être individualisées ultérieurement par le chirurgien.
Retrouvez les caractéristiques et l'optimisation des constantes des lentilles sur <https://iolcon.org/>

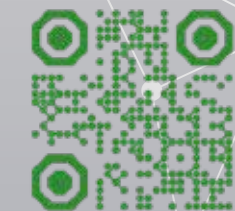

→ Schémas techniques

Torica®

DIAMÈTRE OPTIQUE	DIAMÈTRE TOTAL
6.00 mm	12.50 mm

LE TORICA®,
VUE DE FACE →

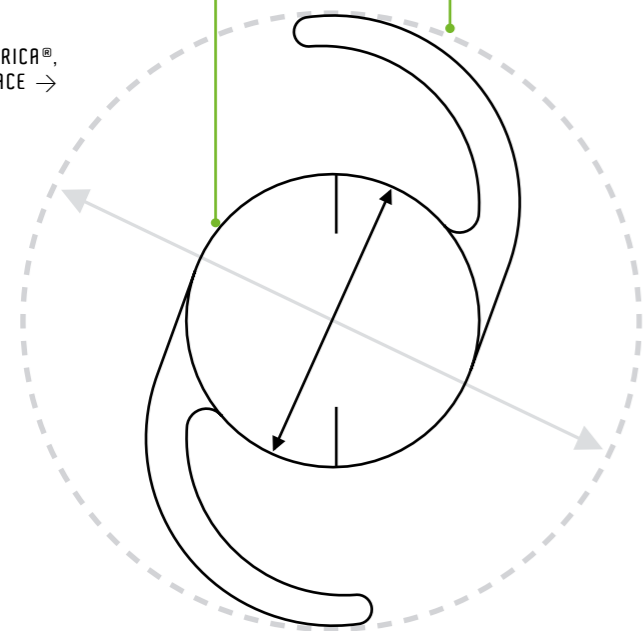

↑ SCHÉMAS DE L'IMPLANT
TORICA® EN VERSION CLASSIQUE
ET EN VERSION JAUNE.



ANGULATION 0°

BORDS CARRÉS À 360°
(FACE POSTÉRIEURE)

← LE TORICA®,
VUE EN COUPE

L'IMPLANT INTRAOCULAIRE TORICA® EST UN DISPOSITIF MÉDICAL DE CLASSE IIB. MANDATAIRE : HUMAN OPTICS.
DISTRIBUTEUR : OPHTA-FRANCE. ORGANISME NOTIFIÉ : TÜV RHEINLAND. CES INFORMATIONS TECHNIQUES SONT À DESTINATION
DES PROFESSIONNELS DE SANTÉ. POUR UN BON USAGE DU PRODUIT, MERCI DE VOUS REPORTER À LA NOTICE DU PRODUIT.

→ Plages dioptriques

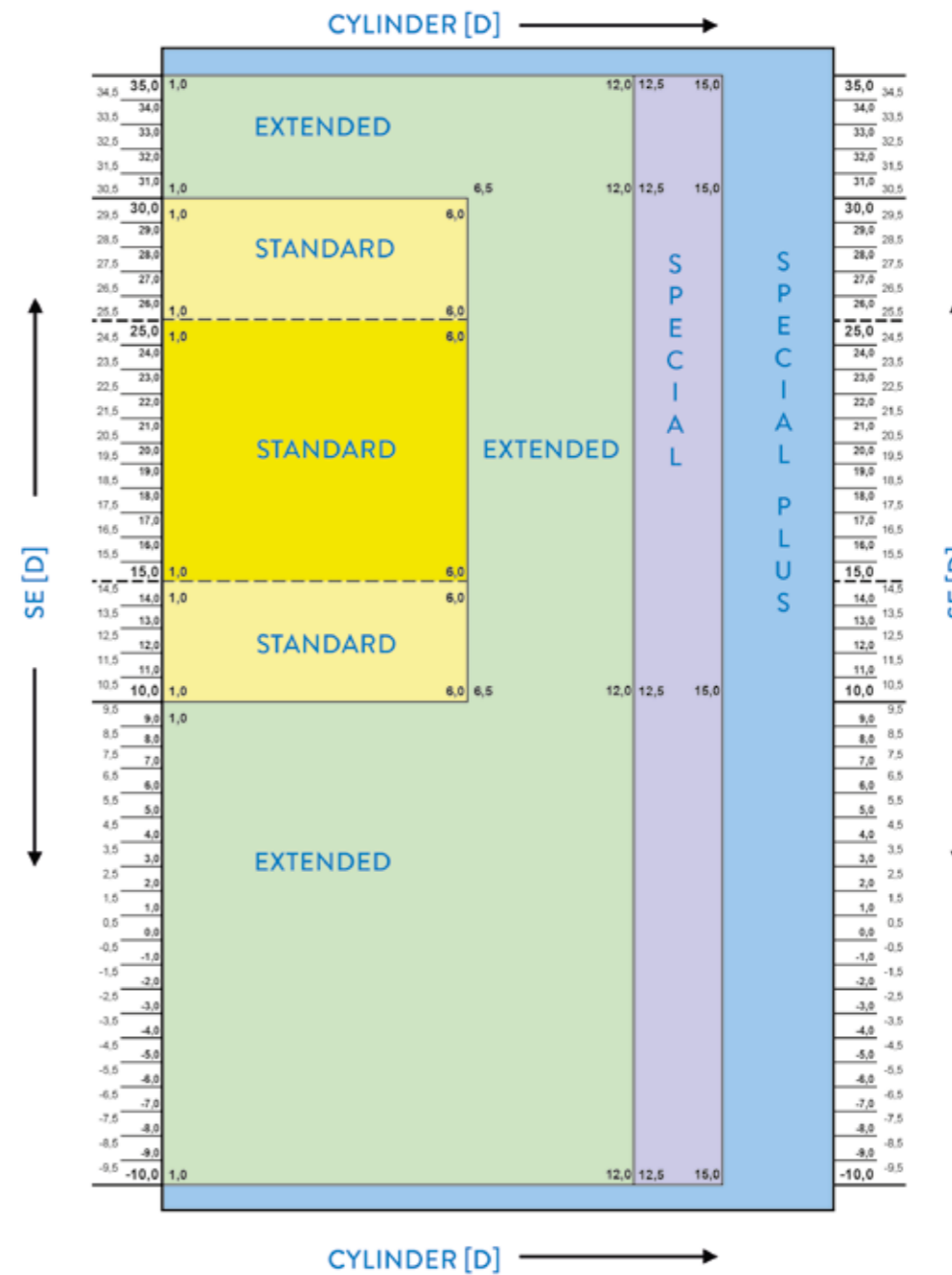



ZOE®

→ Caractéristiques (Ref. ZOE)

zone operating enhancement

TYPE	EDOF
MATÉRIAU	Acrylique hydrophobe avec filtre UV
DESIGN	Monobloc / Anses en C
OPTIQUE	Optique postérieure convexe et asphérique pour corriger la vision de loin et intermédiaire
SPÉCIFICATIONS	Préchargé / Bords carrés à 360 °
DIAMÈTRE OPTIQUE	6.00 mm
DIAMÈTRE TOTAL	13.00 mm
ANGULATION	1.5°
INDICE DE RÉFRACTION	1.48
PUISSANCE (DIOPTRIE)	+ 5.0 D à + 36.0 D (pas de 0.5 D)
CONSTANTE A ESTIMÉE	Ultrasonique : 118.9

CONSTANTE A OPTIMISÉE POUR BIOMÈTRE OPTIQUE :

NOMINAL	A = 118.9	HAIGIS	a0 = 1.499 / a1 = 0.40 / a2 = 0.10
HOFFER Q	pACD = 5.68	HOLL.	sf = 1.949
BARRETT	DF = 2.5 / LF = 2.000	HOLL. 2	5.688
SRK/T	A = 119.2	SRK II	A = 119.6

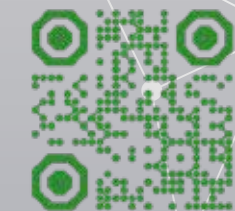

→ Schémas techniques

ZOE®

DIAMÈTRE OPTIQUE	DIAMÈTRE TOTAL	DIOPTRIE
6.00 mm	13.00 mm	de + 5.0 D à + 36.0 D

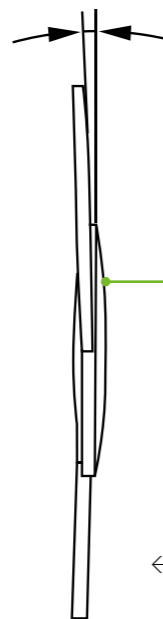
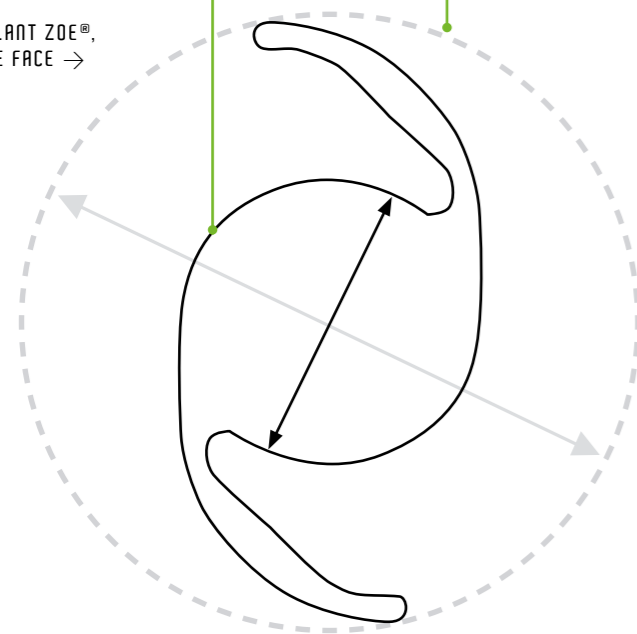
L'IMPLANT ZOE®,
VUE DE FACE →

ANGULATION 1.5°

BORDS CARRÉS À 360°

← L'IMPLANT ZOE®,
VUE EN COUPE

LES IMPLANTS INTRAOCULAIRES ZOE® SONT DES DISPOSITIFS MÉDICAUX DE CLASSE IIB. FABRICANT : OPHTHALMO PRO GMBH OU EYEBRIGHT MEDICAL TECHNOLOGY. DISTRIBUTEUR : OPHTA-FRANCE. ORGANISME NOTIFIÉ : ECM DU TŪU RHEINLAND. CES INFORMATIONS TECHNIQUES SONT À DESTINATION DES PROFESSIONNELS DE SANTÉ. POUR UN BON USAGE DU PRODUIT, MERCI DE VOUS REPORTER À LA NOTICE DU PRODUIT.

→ Technologie EDOF*

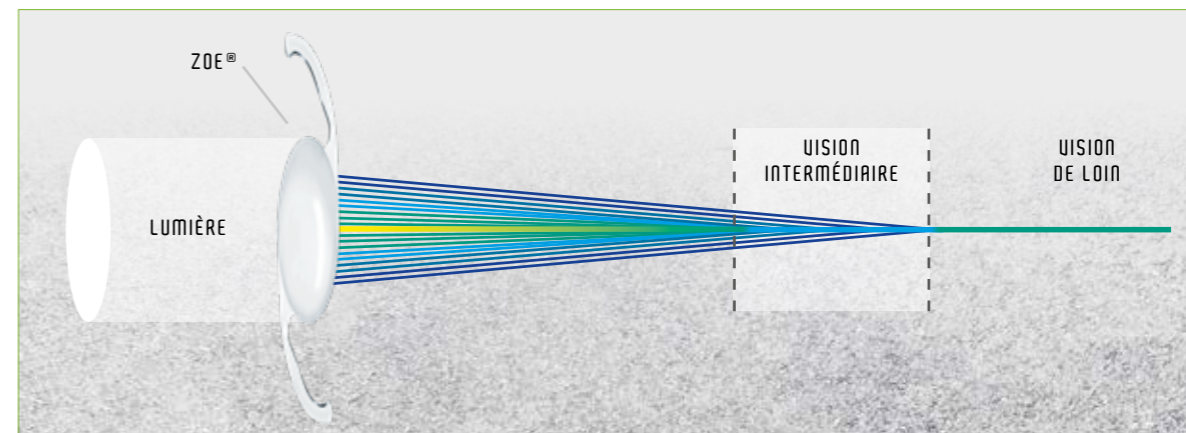

La partie optique de la LIO adopte la conception asphérique EDOF, qui peut fournir une plus grande profondeur de champ que la LIO monofocale ordinaire, assurer l'acuité visuelle à distance et fournir une certaine acuité visuelle moyenne et proche. (extrait de la notice)

*EDOF : EXTENDED DEPTH OF FIELD (CHAMP DE VISION ÉTENDU)

→ Système d'injection

Système préchargé Prosert® :

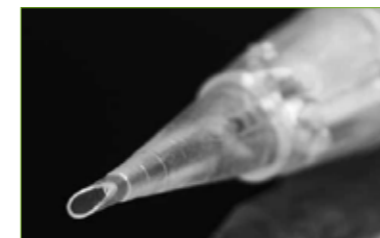

- L'embout « Dynamic-Tip » permet des implantations à travers des incisions de 2,0 à 2,2 mm
- Diamètre externe de l'extrémité de la cartouche : 1,78 mm

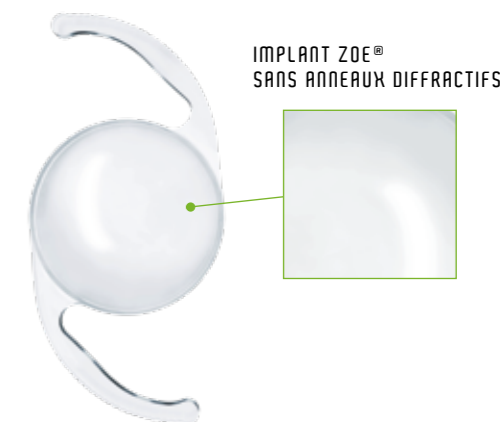
IMPLANT ZOE®
SANS ANNEAUX DIFFRACTIFS

zoe[®]
zone operating enhancement
TORIC



ZOE[®] Toric

→ **Caractéristiques** (Ref. ZOET / Version Jaune : ZOETY)

TYPE	EDOF / Torique	
MATÉRIAU	Acrylique hydrophobe avec filtre UV	
DESIGN	Monobloc / Anses en C	
OPTIQUE	Optique postérieure convexe et asphérique pour corriger la vision de loin et intermédiaire	
SPÉCIFICATIONS	Préchargé / Bords carrés à 360 °	
DIAMÈTRE OPTIQUE	6.00 mm	
DIAMÈTRE TOTAL	13.00 mm	
ANGULATION	1.5°	
INDICE DE RÉFRACTION	1.48	
PUISSANCE (DIOPTRIE)	+ 5.0 D à + 36.0 D (pas de 0.5 D)	
PUISSANCE CYLINDRIQUE SELON MODÈLES	Plan implant : AT1 : 1.00 D AT2 : 1.50 D AT3 : 2.25 D AT4 : 3.00 D AT5 : 4.00 D AT6 : 4.50 D	Plan cornéen : AT1 : 0.72 D AT2 : 1.07 D AT3 : 1.59 D AT4 : 2.11 D AT5 : 2.80 D AT6 : 3.15 D
CONSTANTE A ESTIMÉE	Ultrasonique : 118.9	

CONSTANTE A OPTIMISÉE POUR BIOMÈTRE OPTIQUE :

NOMINAL	A = 118.9	HAIGIS	a0 = 1.499 / a1 = 0.40 / a2 = 0.10
HOFFER Q	pACD = 5.68	HOLL.	sf = 1.949
BARRETT	DF = 2.5 / LF = 2.000	HOLL. 2	5.688
SRK/T	A = 119.2	SRK II	A = 119.6

→ Schémas techniques

ZOE® Toric

DIAMÈTRE OPTIQUE	DIAMÈTRE TOTAL	DIOPTRIE
6.00 mm	13.00 mm	de + 5.0 D à + 36.0 D

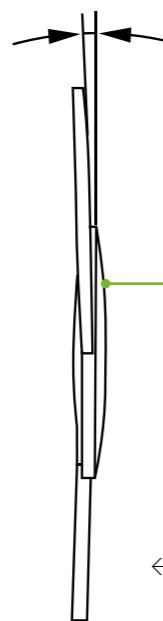
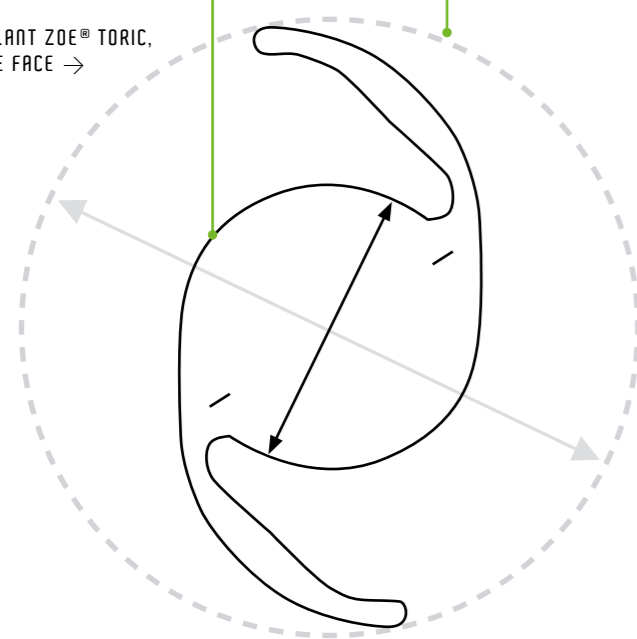
L'IMPLANT ZOE® TORIC,
VUE DE FACE →

ANGULATION 1.5°

BORDS CARRÉS À 360°

← L'IMPLANT ZOE® TORIC,
VUE EN COUPE

LES IMPLANTS INTRAOCULAIRES ZOE® TORIC SONT DES DISPOSITIFS MÉDICAUX DE CLASSE IIB. FABRICANT : OPHTHALMO PRO GMBH OU EYEBRIGHT MEDICAL TECHNOLOGY. DISTRIBUTEUR : OPHTA-FRANCE. ORGANISME NOTIFIÉ : ECM DU TÖU RHEINLAND. CES INFORMATIONS TECHNIQUES SONT À DESTINATION DES PROFESSIONNELS DE SANTÉ. POUR UN BON USAGE DU PRODUIT, MERCI DE VOUS REPORTER À LA NOTICE DU PRODUIT.



→ Technologie EDF*

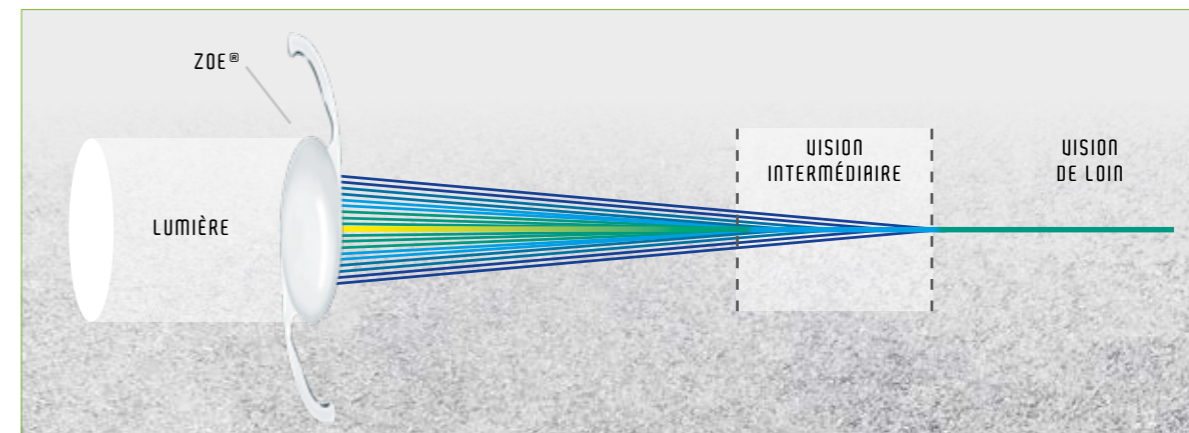

La partie optique de la LIO adopte la conception asphérique EDF, qui peut fournir une plus grande profondeur de champ que la LIO monofocale ordinaire, assurer l'acuité visuelle à distance et fournir une certaine acuité visuelle moyenne et proche. (extrait de la notice)

*EDOF : EXTENDED DEPTH OF FIELD (CHAMP DE VISION ÉTENDU)

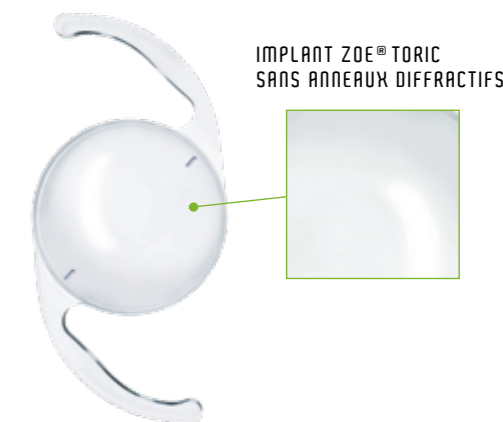
IMPLANT ZOE® TORIC
SANS ANNEAUX DIFFRACTIFS

→ Système d'injection

Système préchargé Prosert® :

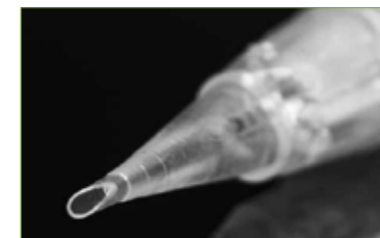

- L'embout « Dynamic-Tip » permet des implantations à travers des incisions de 2,0 à 2,2 mm
- Diamètre externe de l'extrémité de la cartouche : 1,78 mm

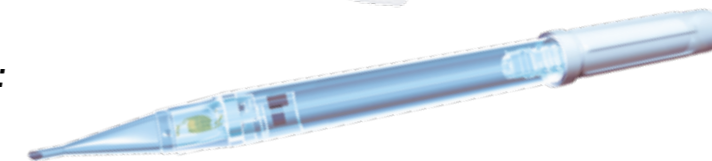



Triva[®]-aA / Triva[®]-aA Yellow

→ **Caractéristiques** (Ref. TRIVASL / Version Jaune : TRIVAYSL)

TYPE	Trifocal
MATÉRIAU	Acrylique hydrophile avec filtre UV
DESIGN	Monobloc / Anses en C
OPTIQUE	Biconvexe Surface antérieure asphérique diffractive
SPÉCIFICATIONS	Bords carrés à 360° (face postérieure)
DIAMÈTRE OPTIQUE / DIAMÈTRE TOTAL	6.00 mm / 12.50 mm
ANGULATION	0°
INDICE DE RÉFRACTION	1.46
PUISSANCE (DIOPTRIE)	+ 10.0 D à + 30.0 D par pas de 0.5 D
ADDITION	Addition de près : + 3.5 D Addition intermédiaire : + 1.75 D
CONSTANTE A ESTIMÉE	Ultrasonique : 118.1

CONSTANTE A OPTIMISÉE POUR BIOMÈTRE OPTIQUE :

NOMINAL	A = 118.4	HAIGIS	a0 = 1.6355 / a1 = 0.277 / a2 = 0.1527
HOFFER Q	pACD = 5.689	HOLL.	sf = 1.962
BARRETT	LF = 1.99	HOLL. 2	5.670
SRK/T	A = 119.293	SRK II	A = 119.0

Implant préchargé SafeLoader[®]. Existe en version non préchargée.

Les constantes doivent être individualisées ultérieurement par le chirurgien.
Retrouvez les caractéristiques et l'optimisation des constantes des lentilles sur <https://iolcon.org/>

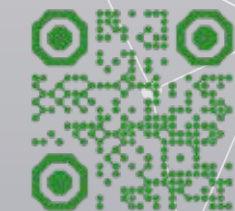

→ Schémas techniques

Triva®-aA / Triva®-aA Yellow

DIAMÈTRE OPTIQUE	DIAMÈTRE TOTAL	DIOPTRIE
6.00 mm	12.50 mm	de +10.0 D à +30.0 D

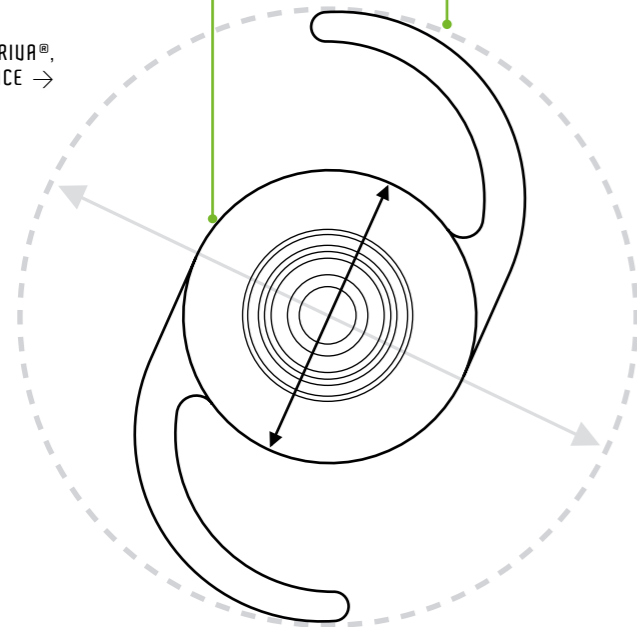
LE TRIVA®,
VUE DE FACE →

ANGULATION 0°

BORDS CARRÉS À 360°
(FACE POSTÉRIEURE)← LE TRIVA®,
VUE EN COUPE

L'IMPLANT INTRAOCULAIRE TRIVA® EST UN DISPOSITIF MÉDICAL DE CLASSE IIB. MANDATAIRE : HUMAN OPTICS.
DISTRIBUTEUR : OPHTA-FRANCE. ORGANISME NOTIFIÉ : TÜV RHEINLAND. CES INFORMATIONS TECHNIQUES SONT À DESTINATION
DES PROFESSIONNELS DE SANTÉ. POUR UN BON USAGE DU PRODUIT, MERCI DE VOUS REPORTER À LA NOTICE DU PRODUIT.

→ Implant multifocal

Conception

Monobloc, asphérique sans aberration, multifocale (trifocale) diffractive, barrière de 360° contre les cellules épithéliales cristalliniennes sur le bord optique postérieur.



↑ SCHÉMAS DE L'IMPLANT TRIVA® AA EN VERSION CLASSIQUE ET EN VERSION JAUNE (TRIVA® AAY).

→ Préchargement SafeLoader®

Chargement automatique

le système de chargement automatique SafeLoader® est composé d'un injecteur ACCUJECT™ avec une cartouche intégrée et d'un emballage de chargement automatique avec une LIO en acrylique préchargée.



↑ SAFELoader®



Max Vision

→ **Caractéristiques** (Ref. AMUXL)

TYPE	Multifocal / EDOF
MATÉRIAU	Acrylique hydrophile avec filtre UV
DESIGN	Monobloc / Anses en C
OPTIQUE	EDOF asphérique Diffractive multifocale
SPÉCIFICATIONS	Bords carrés à 360° (face postérieure)
DIAMÈTRE OPTIQUE	6.00 mm
DIAMÈTRE TOTAL	13.00 mm
ANGULATION	1.5°
INDICE DE RÉFRACTION	1.48
PUISSANCE (DIOPTRIE)	+ 6.0 D à + 30.0 D par pas de 0.5 D
ADDITION	2.8 D
CONSTANTE A ESTIMÉE	118.2

CONSTANTE A OPTIMISÉE POUR BIOMÈTRE OPTIQUE :

NOMINAL	A = 119.2	HAIGIS	a0 = 1.50 / a1 = 0.40 / a2 = 0.10
HOFFER Q	pACD = 5.69	HOLL.	sf = 1.95
BARRETT	LF = 2.0, DF = 2.5	HOLL. 2	ACD = 5.69
SRK/T	A = 119.2	SRK II	A = 119.6

→ Schémas techniques

Max Vision

DIAMÈTRE OPTIQUE	DIAMÈTRE TOTAL	DIOPTRIE
6.00 mm	13.00 mm	de + 6.0 D à + 30.0 D

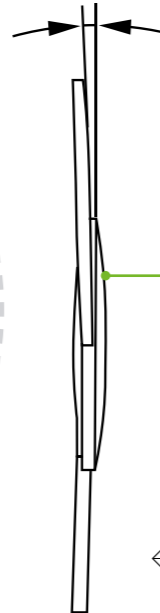
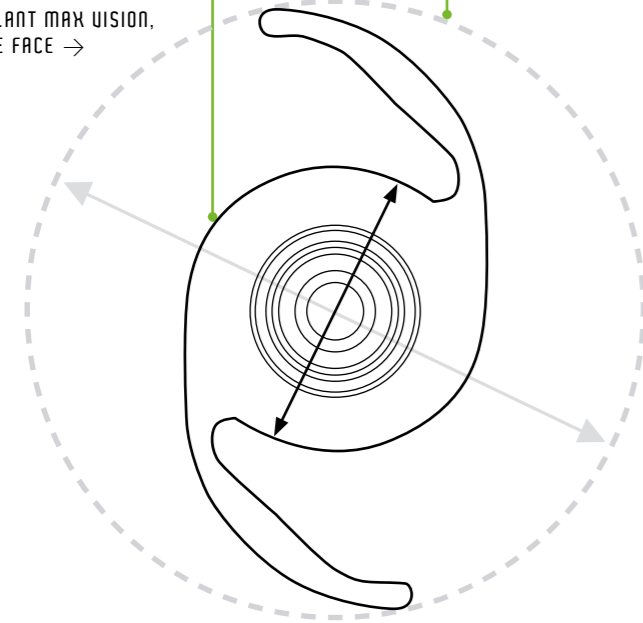
L'IMPLANT MAX VISION,
VUE DE FACE →

ANGULATION 1.5°

BORDS CARRÉS À 360°

← L'IMPLANT MAX VISION,
VUE EN COUPE

LES IMPLANTS INTRAOCULAIRES MAX VISION SONT DES DISPOSITIFS MÉDICAUX DE CLASSE IIB. FABRICANT : EYEBRIGHT MEDICAL TECHNOLOGY. DISTRIBUTEUR : OPHTA-FRANCE. ORGANISME NOTIFIÉ : TÜV RHEINLAND. CES INFORMATIONS TECHNIQUES SONT À DESTINATION DES PROFESSIONNELS DE SANTÉ. POUR UN BON USAGE DU PRODUIT, MERCI DE VOUS REPORTER À LA NOTICE DU PRODUIT.

→ Système d'injection

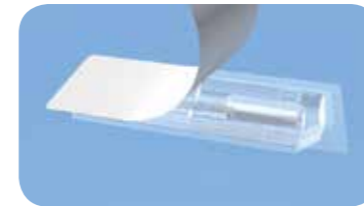
Démonstration des étapes d'utilisation du système d'injection préchargé

Étape 1 : Ouvrir l'emballage, sortir le kit d'injection



Étape 4 : Vérifier le support du kit d'injection

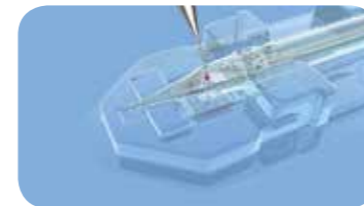

Étape 2 : Injecter l'OVD (dispositif viscochirurgical ophtalmique) dans l'orifice indiqué



Étape 5 : Visser le bouchon

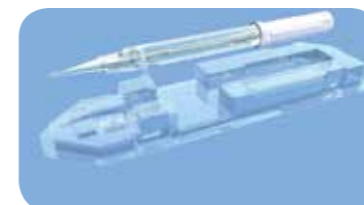

Étape 3 : Tirer verticalement l'injecteur vers le haut

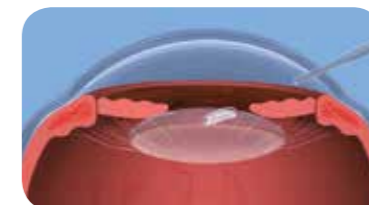

Étape 6 : Implanter la lentille intraoculaire

Instrumentation

→ Boîtes Cataracte



Les boîtes de la gamme **Duckworth & Kent** ont été spécifiquement conçues pour le rangement et la protection des instruments délicats lors de la stérilisation, du transport et du stockage.

Options variables allant de 2 à 40 instruments.

PINCES À CAPSULORHEXIS →



PINCE DE BONN →



CROCHET MANIPULATEUR DE SINSKEY →



BLÉPHAROSTAT DE KRATZ →



→ Exemple type de set cataracte 4 instruments

REF. 2-716G-9RE	Pince à Capsulorhexis
REF. 2-110E	Pince de Bonn
REF. 6-250	Crochet manipulateur de Sinskey
REF. 9-556 TEMPORAL / 9-557 NASAL	Blépharostat de Kratz

NOM	RÉFÉRENCE	CONDITIONNEMENT	DIMENSIONS / VOLUME	N° CE
IRIS EXPANDER®	9700S	PAR 1	DIAMÈTRE : 7.00 mm	CE 0297
	9625S	AVEC INJECTEUR	DIAMÈTRE : 6.25 mm	
PRE-TENSION®	CTRL1311	PAR 1	13 / 11 mm	CE 0123
VISCOPHTA®	VISCOPHTA10	1 SERINGUE / BOÎTE	2 ml	CE 0483
	VISCOPHTA100		1 ml	
PRIMUS-HD®	PRIMUS-HD		Ø OPTIQUE : 6.00 mm	CE 0481 CE 0123
	PRIMUS-HDY		Ø TOTAL : 13.00 mm	
AVANSEE™ PRELOAD1P	CP22R		Ø OPTIQUE : 6.00 mm	CE 0197
	YP22R		Ø TOTAL : 13.00 mm	
AVANSEE™ PRESET	PU6AS		Ø OPTIQUE : 6.00 mm	CE 0197
	PN6AS		Ø TOTAL : 13.00 mm	
QUATUOR EVO®	QUATUOREVO		Ø OPTIQUE : 6.00 / 5.7 mm Ø TOTAL : 11.00 / 10.75 / 10.5 mm	CE 0459
ASPIRA® AA	ASPIRA		Ø OPTIQUE : 6.00 mm	CE 0197
	ASPIRAY		Ø TOTAL : 12.50 mm	
ZOE®	ZOE		Ø OPTIQUE : 6.00 mm Ø TOTAL : 13.00 mm	CE 0481 CE 0123
ZOE® TORIC	ZOET		Ø OPTIQUE : 6.00 mm	CE 0481 CE 0123
	ZOETY		Ø TOTAL : 13.00 mm	
PRIMUS-HD® TORIC	PRIMUST		Ø OPTIQUE : 6.00 mm	CE 0481 CE 0123
	PRIMUSTY		Ø TOTAL : 13.00 mm	
AVANSEE™ PRELOAD1P TORIC	CPTX		Ø OPTIQUE : 6.00 mm	CE 0197
	YPTX		Ø TOTAL : 13.00 mm	
TORICA® AA	TORICA		Ø OPTIQUE : 6.00 mm	CE 0197
	TORICAY		Ø TOTAL : 12.50 mm	
TRIVA® AA	TRIVASL		Ø OPTIQUE : 6.00 mm	CE 0197
	TRIVAYSL		Ø TOTAL : 12.50 mm	
MAX VISION	AMUXL		Ø OPTIQUE : 6.00 mm Ø TOTAL : 13.00 mm	CE 0123
BLÉPHAROSTAT DE KRATZ	9-556 9-557	PAR 1		CE
CROCHET DE SINSKEY	6-250	PAR 1		CE
PINCE À CAPSULORHEXIS	2-716G-9RE	PAR 1		CE
PINCE DE BONN	2-110E	PAR 1		CE

Procédure de stérilisation

LES INSTRUMENTS CHIRURGICAUX DISTRIBUÉS PAR **Ophtha**
FRANCE  SONT LIVRÉS NON STÉRILES.

ILS DOIVENT ÊTRE DÉCONTAMINÉS, NETTOYÉS ET STÉRILISÉS AVANT CHAQUE UTILISATION.

Les recommandations pour l'entretien de nos instruments de chirurgie en acier inoxydable et en titane sont les suivantes :

1. Rincage :

- › Ne pas laisser sécher de sang ou de tissu sur l'instrument.
- › Rincer l'instrument immédiatement après chaque utilisation avec de l'eau déminéralisée ou distillée.

2. Décontamination :

- › Tremper l'instrument dans un bain décontaminant préparé selon les recommandations du fournisseur.
- › Nous déconseillons l'utilisation de l'hypochlorite de sodium, ce décontaminant étant corrosif vis-à-vis de l'acier inoxydable.

3. Inactivation chimique des Agents Transmissibles Non Conventionnels :

- › Nous recommandons l'utilisation d'une solution de soude 1 N, préparée avec de l'eau déminéralisée, par trempage pendant 60 minutes à 20°C / 68°F. Cette inactivation doit être suivie d'un rinçage très soigneux jusqu'à ce que le pH du bain soit neutre. La présence de résidus de soude sur les instruments lors de la stérilisation est tenue responsable d'une corrosion importante. La présence d'ions chlorures dans les eaux de ville rend la solution de soude corrosive, d'où la nécessité d'utiliser de l'eau déminéralisée.

- › Rincer soigneusement l'instrument avec de l'eau déminéralisée.

4. Nettoyage :

- › Nettoyer l'instrument selon l'un de ces procédés :
 - avec une solution savonneuse et une brosse à poils souples
 - par un passage d'au moins 5 minutes au bac à ultrasons
 - en machine à laver
- › Sécher l'instrument rapidement et parfaitement.

5. Stérilisation (inactivation physique des Agents Transmissibles Non Conventionnels):

- › Stériliser l'instrument à l'autoclave selon un cycle validé (les paramètres recommandés sont 18 minutes à 134°C / 273°F, sous une pression de 2 bars).
- › Veiller à utiliser une boîte adaptée à ce mode de stérilisation.

Conseils pratiques :

- › Traiter séparément les instruments fabriqués à partir de métaux différents.
- › Ne pas mélanger des instruments en bon état avec d'autres corrodés ou abîmés.
- › Vérifier les fonctions et la propreté de chaque instrument après nettoyage. Il est de la responsabilité du chirurgien d'évaluer le bon état de l'instrument et en particulier l'absence de trace de corrosion.

Contacts

ADMINISTRATION DES VENTES

Notre service commercial est à votre écoute du **lundi** au **vendredi**.

Pour toute demande de devis, passer une commande ou obtenir des informations, n'hésitez pas à nous contacter :

- Par téléphone au **02.99.36.32.33**
- Par fax au **02.99.36.82.95**
- Par courriel à **commandes@ophta-france.com**

QUALITÉ ET RÉGLEMENTAIRE

→ Un investissement constant dans la satisfaction client

Dans le cadre de son développement, la société a toujours eu pour point d'orgue de sélectionner rigoureusement des fournisseurs et partenaires partageant ses valeurs et son éthique. En privilégiant innovation et proximité, Ophta-France maîtrise ainsi l'approvisionnement des dispositifs mis sur le marché français, toujours dans un souci de qualité et de fiabilité.

En s'associant avec des sociétés reconnues pour leur fiabilité et leur sérieux, axées sur la recherche et le développement de technologies innovantes, Ophta-France propose désormais une gamme complète de dispositifs dédiés à la chirurgie oculaire.

Toutes nos équipes s'impliquent dans le fonctionnement du système de management, notamment en ce qui concerne la satisfaction clients et chacun, à titre personnel s'investit afin d'être réactif et d'offrir une disponibilité maximale face à toute demande.

Cette implication au quotidien se traduit également par la prise en compte, par le management de toute suggestion émanant des salariés, des clients et partenaires de la société. Toute amélioration ou demande de développement pourra être prise en compte afin de vous apporter la réponse adaptée à vos besoins.

Responsable Qualité & Règlementaire

☎ 02.99.36.07.10

✉ qualite@ophta-france.com

Service des Marchés Hospitaliers

☎ 02.99.36.13.66

✉ appels.offres@ophta-france.com

Notes

.....

.....

.....

.....

.....

.....

.....

.....

.....

.....

.....

.....

.....

.....

.....

.....

.....

.....

.....

.....

.....





2 RUE HÉLÈNE BOUCHER
35235 THORIGNÉ-FOUILLARD
Tel +33.2.99.36.32.33
Fax +33.2.99.36.82.95
.....
www.ophta-france.com